

INSPIRON™

GHID DE CONFIGURARE



INSPIRON™

GHID DE CONFIGURARE

Model de reglementare: seria W01C

Tip de reglementare: W01C001; W01C002

Note, atenționări și avertismente

 **NOTĂ:** O NOTĂ indică informații importante care vă ajută să optimizați utilizarea computerului.

 **ATENȚIONARE:** O ATENȚIONARE indică un pericol potențial de deteriorare a echipamentului hardware sau de pierdere de date și vă arată cum să evitați problema.

 **AVERTISMENT:** Un AVERTISMENT indică un pericol potențial de deteriorare a bunurilor, de vătămare corporală sau de deces.

Dacă ați achiziționat un computer Dell™ seria n, referințele din prezentul document la sistemele de operare Microsoft® Windows® nu sunt aplicabile.

Informațiile din acest document pot fi modificate fără notificare.

© 2011 Dell Inc. Toate drepturile rezervate.

Este strict interzisă reproducerea sub orice formă a acestor materiale, fără autorizația scrisă a Dell Inc.

Mărcile comerciale utilizate în acest text: *Dell*, logo-ul *DELL*, *YOURS IS HERE*, *Inspiron*, *Solution Station* și *DellConnect* sunt mărci comerciale ale Dell Inc.; *Intel* și *Centrino* sunt mărci comerciale înregistrate, iar *Core* este marcă comercială a Intel Corporation în S.U.A. și în alte țări; *AMD*, *AMD Athlon* și *ATI Mobility Radeon* sunt fie mărci comerciale, fie mărci comerciale înregistrate ale Advanced Micro Devices, Inc.; *Microsoft*, *Windows* și logo-ul butonului de start din *Windows* sunt fie mărci comerciale, fie mărci comerciale înregistrate Microsoft Corporation în Statele Unite ale Americii și/sau în alte țări; *Blu-ray Disc* este marcă comercială a Blu-ray Disc Association; *Bluetooth* este marcă comercială înregistrată deținută de Bluetooth SIG, Inc. și este utilizată de Dell sub licență.

Alte mărci comerciale și denumiri comerciale pot fi utilizate în acest document pentru referire fie la entitățile care au drepturi asupra mărcilor și denumirilor, fie la produsele acestora. Dell Inc. neagă orice interes de proprietate asupra mărcilor comerciale și denumirilor comerciale, cu excepția celor care îi aparțin.

Septembrie 2011

Cod produs VH59V

Rev. A00

Cuprins

Configurarea computerului Inspiron One	5	Vedere a caracteristicilor din partea stângă	28
Înainte de configurarea computerului	5	Utilizarea unității optice	30
Conectarea tastaturii și a mouse-ului	6	Vedere a caracteristicilor din partea din spate	32
Conectarea adaptorului de c.a.	7	Caracteristicile ecranului	36
Conectarea cablului de rețea (opțional)	8	Utilizarea ecranului tactil (opțional)	38
Reglarea suportului computerului	10	Caracteristici software	42
Configurarea tunerului TV (opțional)	11	Dell DataSafe Online Backup (Copie de rezervă online Dell DataSafe)	43
Apăsati butonul de alimentare	16	Dell Dock (Bara de andocare Dell)	45
Configurarea sistemului de operare	17	Rezolvarea problemelor	47
Crearea suportului media pentru recuperarea sistemului (recomandat)	18	Probleme legate de ecranul tactil	47
Conectarea la Internet (opțional)	20	Coduri sonore	49
Configurarea afișajului wireless (opțional)	22	Probleme de rețea	50
Utilizarea computerului Inspiron One	24	Probleme de alimentare	51
Vedere a caracteristicilor din partea dreaptă	24	Problemele de memorie	53
		Blocări și probleme de software	53

Cuprins

Utilizarea instrumentelor de asistență.56

Centrul de asistență Dell56

My Dell Downloads (Descărcările
mele Dell).57

Mesaje de sistem.58

Hardware Troubleshooter
(Depanator hardware)60

Dell Diagnostics61

Restabilirea sistemului de operare . . .66

System Restore (Restabilire sistem) . . .68

Dell DataSafe Local Backup (Copie
de rezervă locală Dell DataSafe).69

System Recovery Media (Suport media
pentru recuperarea sistemului)73

Dell Factory Image Restore
(Restabilire imagine de sistem Dell)74

Obținerea ajutorului.77

Asistență tehnică și serviciu clienți78

DellConnect79

Servicii online.79

Serviciu automat stare comandă80

Informații produs81

Returnarea pentru reparații a
produselor în garanție sau pentru
ramburs81

Înainte să apelezi83

Cum se poate contacta Dell.85

Găsirea mai multor informații și resurse86

Specificații89

Anexă.96

Mențiune produs Macrovision96

Informații pentru NOM sau Standardul
Oficial Mexican (Numai pentru Mexic) . . .97

Index98

Configurarea computerului Inspiron One

Această secțiune conține informații despre configurarea computerului dvs. Dell™ Inspiron One.

 **AVERTISMENT: Înainte de a iniția oricare dintre procedurile indicate în această secțiune, citiți instrucțiunile de siguranță livrate împreună cu computerul. Pentru informații suplimentare despre cele mai bune practici privind siguranța, consultați pagina de start pentru conformitatea cu reglementările, la adresa www.dell.com/regulatory_compliance.**

 **NOTĂ:** Eticheta de service și Codul de service expres sunt localizate pe o etichetă pe partea din spate a computerului. Utilizați Eticheta de service sau Codul de service expres pentru a identifica computerul dvs. atunci când accesați site-ul Web Dell Support sau atunci când contactați asistența tehnică.

Înainte de configurarea computerului

Înainte de poziționarea computerului, asigurați-vă că dispuneți de acces ușor la o sursă de alimentare, de ventilație adecvată și de o suprafață orizontală pe care să amplasați computerul.

Restricționarea fluxului de aer în jurul computerului poate cauza supraîncălzirea acestuia. Pentru a preveni supraîncălzirea, asigurați-vă că lăsați cel puțin 10,2 cm (4 inchii) în spatele computerului și cel puțin 5,1 cm (2 inchii) pe toate celelalte părți. Nu amplasați niciodată computerul într-un spațiu închis, cum ar fi un dulap sau un sertar, când acesta este alimentat.

Conectarea tastaturii și a mouse-ului

Conectați tastatura și mouse-ul USB la conectorii USB ai computerului.

- NOTĂ:** Dacă ați achiziționat împreună cu computerul dvs. o tastatură și un mouse wireless, conectați receptorul USB la conectorul USB. Pentru mai multe informații, consultați documentația livrată împreună cu tastatura și mouse-ul wireless.

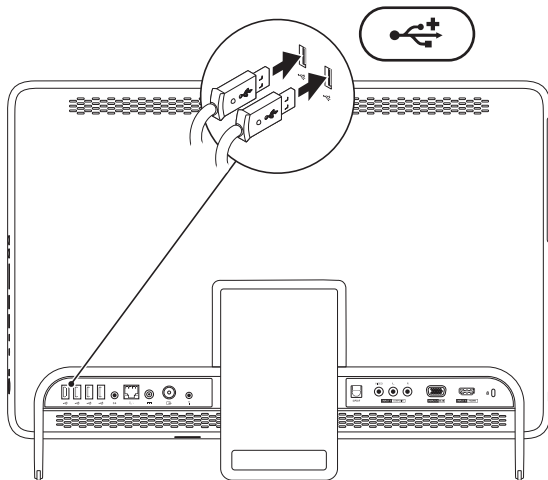

Conectarea adaptorului de c.a.

Conectați adaptorul de c.a. la computer, apoi la o sursă electrică sau la un dispozitiv de protecție la supratensiune.

⚠️ AVERTISMENT: Adaptorul de c.a. poate fi conectat la prize electrice din întreaga lume. Cu toate acestea, tipurile de conectori și cablurile de alimentare multiplă variază de la o țară la alta. Utilizarea unui cablu incompatibil sau conectarea neadecvată a acestuia la cablul de alimentare multiplă sau la sursa electrică poate cauza incendii sau deteriorarea permanentă a computerului.

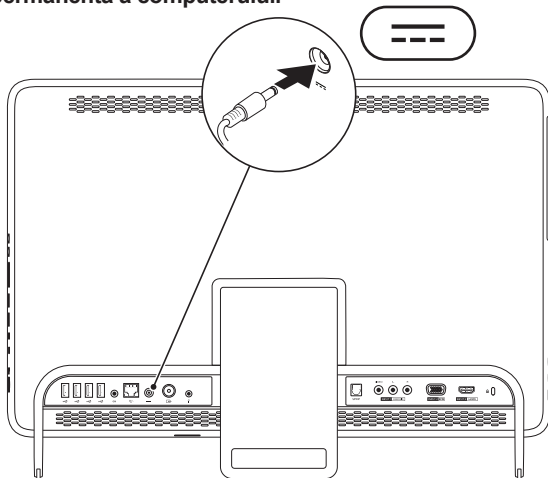

Conectarea cablului de rețea (opțional)

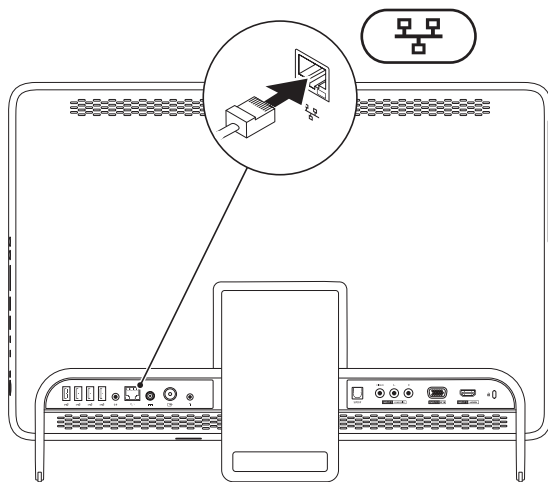

O conexiune de rețea nu este necesară pentru a finaliza configurarea computerului, dar dacă aveți o conexiune de rețea sau la Internet care utilizează conexiunea prin cablu (cum ar fi un modem prin cablu sau un jack Ethernet), o puteți conecta acum.

 **NOTĂ:** Utilizați doar un cablu Ethernet (conector de tip RJ45) pentru conectarea la mufa de rețea. Nu conectați un cablu telefonic (conector de tip RJ11) la conectorul de rețea.

Pentru a conecta computerul la un dispozitiv de bandă largă sau de rețea, conectați un capăt al cablului de rețea fie la un port de rețea, fie la un dispozitiv de bandă largă. Conectați celălalt capăt al cablului de rețea la conectorul de rețea (conector de tip RJ45) de pe panoul din partea din spate a computerului dvs. Un clic indică o conectare în siguranță a cablului de rețea.

Reglarea suportului computerului

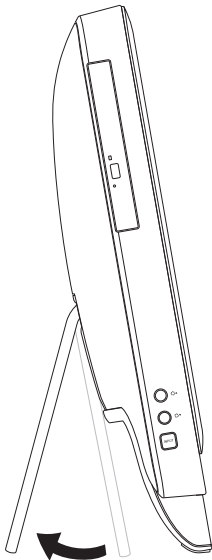

⚠️ AVERTISMENT: Nu utilizați suportul pentru transportarea computerului și nu întoarceți computerul în poziție răsturnată.

Deplasați suportul pentru a regla ecranul la un unghi de vizualizare optim. La deschiderea sau la închiderea suportului se aude un clic specific.

Configurarea tunerului TV (opțional)

Puteți urmări emisiunile TV pe computer, conectând la computer fie un cablu de antenă TV/digital, fie un receiver.

Configurarea utilizând un receiver

1. Desprindeți folia de protecție a transmisătorului IR și prindeți transmisătorul IR pe senzorul IR al receiverului.
2. Conectați cablul transmisătorului IR la conectorul blasterului IR al computerului.

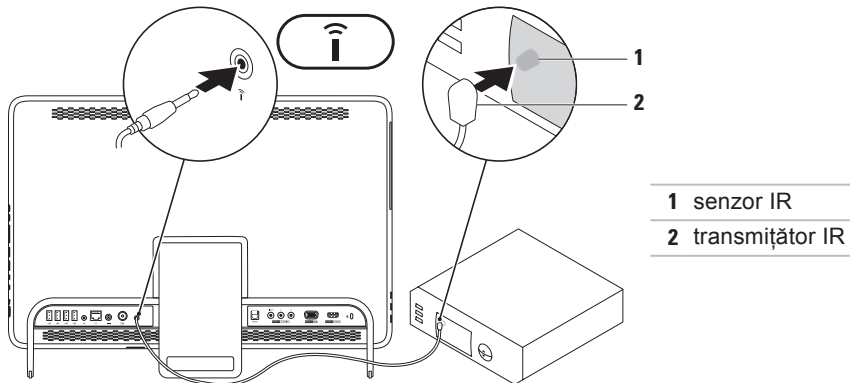

Configurarea computerului Inspiron One

3. Conectați cablul RF la conectorul de ieșire RF al receiverului și la conectorul antenei interne a computerului.

 **NOTĂ:** Cablul RF nu este livrat împreună cu computerul și trebuie să fie achiziționat separat.

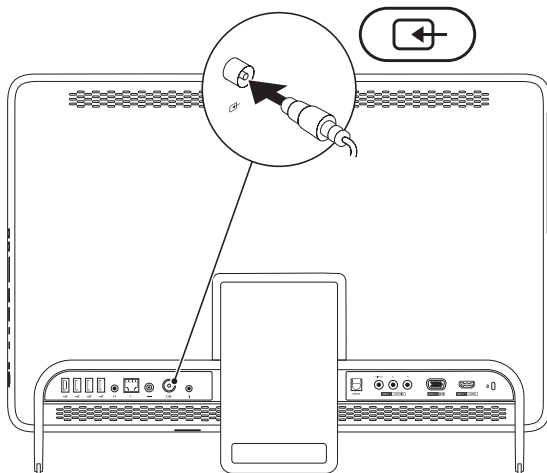



4. Porniți computerul.
5. Faceți clic pe **Start**  → **All Programs (Toate programele)** → **Windows Media Center** → **Tasks (Activități)** → **settings (Setări)** → **TV**.
6. Urmați instrucțiunile afișate pe ecran.

Configurarea computerului Inspiron One

Configurarea utilizând un cablu de antenă TV/digital

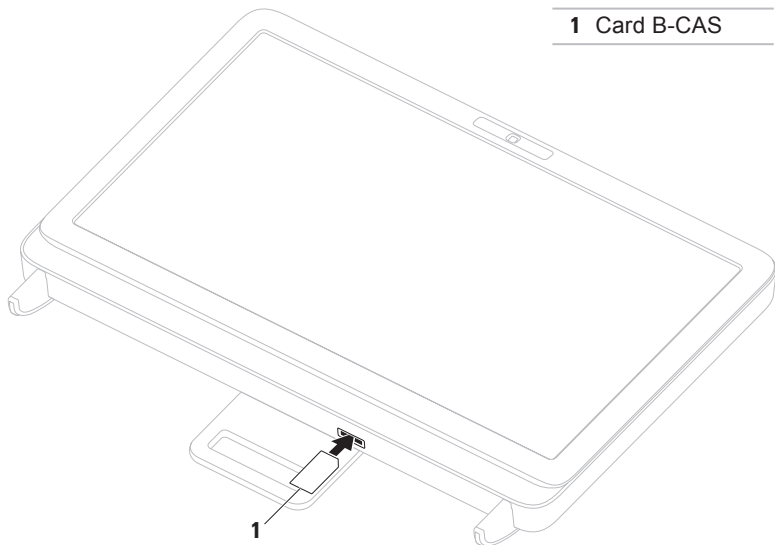
1. Dacă nu este deja introdus, introduceți cardul B-CAS în slotul cardului B-CAS al computerului (doar pentru Japonia).



2. Conectați cablul de antenă TV/digital la conectorul antenei interne a computerului.
3. Porniți computerul.
4. Faceți clic pe **Start**  → **All Programs (Toate programele)** → **Windows Media Center** → **Tasks (Activități)** → **settings (Setări)** → **TV**.
5. Urmăriți instrucțiunile afișate pe ecran.

Apăsați butonul de alimentare

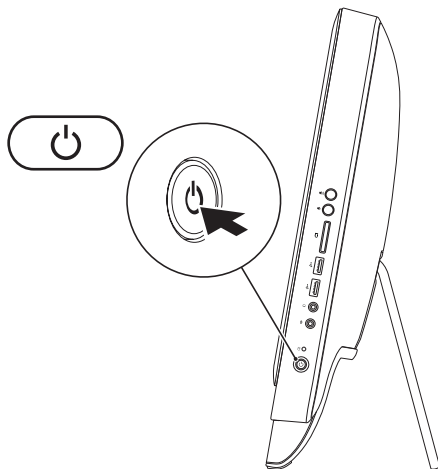



Configurarea sistemului de operare

Computerul dvs. Dell este preconfigurat pentru sistemul de operare selectat în momentul achiziției.

Microsoft Windows

Pentru a configura Microsoft® Windows® pentru prima dată, urmați instrucțiunile afișate pe ecran. Aceste etape sunt obligatorii și parcurgerea lor poate să dureze mai mult timp. Ecranele de configurare pentru Windows vă vor purta prin mai multe proceduri, inclusiv acceptarea acordurilor de licență, setarea preferințelor și configurarea unei conexiuni la Internet.

 **ATENȚIONARE: Nu întrerupeți procesul de configurare a sistemului de operare. În caz contrar, computerul poate deveni inutilizabil și poate fi necesară reinstalarea sistemului de operare.**

 **NOTĂ:** Pentru o performanță optimă a computerului, este recomandat să descărcați și să instalați cele mai recente variante de BIOS și drivere pentru computerul dvs., disponibile la adresa **support.dell.com**.

 **NOTĂ:** Pentru informații suplimentare privind sistemul de operare și caracteristicile acestuia, accesați **support.dell.com/MyNewDell**.

Ubuntu

Pentru a configura Ubuntu pentru prima oară, urmați instrucțiunile afișate pe ecran. Pentru mai multe informații specifice ale sistemului de operare, consultați documentația Ubuntu.

Crearea suportului media pentru recuperarea sistemului (recomandat)

 **NOTĂ:** Se recomandă crearea unui suport media pentru recuperarea sistemului, imediat după configurarea Microsoft Windows.

Suportul media pentru recuperarea sistemului poate fi utilizat pentru a readuce computerul în starea de funcționare în care se afla atunci când l-ați cumpărat, cu păstrarea fișierelor de date (fără a fi necesar discul *Operating System (Sistem de operare)*). Puteți utiliza suportul media pentru recuperarea sistemului în cazul în care modificări ale echipamentului hardware, ale software-ului, ale driverelor sau ale altor setări de sistem au lăsat computerul într-o stare de funcționare nedorită.

La crearea suportului media pentru recuperarea sistemului vă vor fi necesare următoarele:

- Dell DataSafe Local Backup (Copie de rezervă locală Dell DataSafe)
- Cheie USB cu o capacitate de minim 8 GO sau un DVD-R/DVD+R/Blu-ray Disc™

 **NOTĂ:** Dell DataSafe Local Backup (Copie de rezervă locală Dell DataSafe) nu acceptă discuri reinscripționabile.

Pentru a crea un suport media pentru recuperarea sistemului:

1. Asigurați-vă că adaptorul de c.a. este conectat (consultați „Conectarea adaptorului de c.a.” la pagina 7).
2. Introduceți discul sau cheia USB în computer.
3. Faceți clic pe **Start**  → **All Programs (Toate programele)** → **Dell DataSafe Local Backup (Copie de rezervă locală Dell DataSafe)**.
4. Faceți clic pe **Create Recovery Media (Creare suport media pentru recuperare)**.
5. Urmați instrucțiunile afișate pe ecran.

 **NOTĂ:** Pentru informații privind restabilirea sistemului de operare utilizând suportul media pentru recuperarea sistemului, consultați „Suport media pentru recuperarea sistemului”, la pagina 73.

Conectarea la Internet (opțional)

Pentru a vă conecta la Internet, este necesară o conexiune printr-un modem extern sau o conexiune la rețea și un furnizor de servicii Internet (ISP).

Dacă în comanda inițială nu este inclus și un modem USB extern sau un adaptor WLAN, puteți achiziționa unul de la adresa www.dell.com.

Configurarea unei conexiuni prin cablu

- Dacă utilizați o conexiune pe linie comutată, conectați cablul telefonic la modemul USB extern opțional și la conectorul de perete al telefonului înainte de a configura conexiunea la Internet.

- Dacă utilizați o conexiune DSL sau prin modem de cablu/satelit, contactați ISP-ul sau serviciul de telefonie celulară pentru instrucțiuni privind configurarea.

Pentru a finaliza configurarea conexiunii prin cablu la Internet, urmați instrucțiunile din „Configurarea conexiunii la Internet”, de la pagina 21.

Configurarea unei conexiuni wireless

-  **NOTĂ:** Pentru a configura un router wireless, consultați documentația expediată împreună cu acesta.

Înainte de a putea utiliza conexiunea wireless la Internet, trebuie să vă conectați la routerul wireless.

Pentru a configura conexiunea la un router wireless:

1. Salvați și închideți toate fișierele deschise și părăsiți toate programele deschise.
2. Faceți clic pe **Start**  → **Control Panel (Panou de control)**.
3. În caseta de căutare, introduceți `network`, apoi faceți clic pe **Network and Sharing Center (Centru rețea și partajare)** → **Connect to a network (Conectare la rețea)**.
4. Urmați instrucțiunile afișate pe ecran pentru a finaliza configurarea.



Configurarea conexiunii la Internet

Furnizorii ISP și ofertele acestora variază în funcție de țară. Contactați ISP-ul local pentru ofertele disponibile în țara dvs.

Dacă nu vă puteți conecta la Internet, dar v-ați putut conecta în trecut, este posibil ca furnizorul de servicii Internet (ISP) să aibă o disfuncționalitate a serviciului. Contactați furnizorul dvs. ISP pentru a verifica starea serviciului sau încercați să vă conectați din nou mai târziu.

Să aveți pregătite informațiile despre furnizorul dvs. ISP. Dacă nu aveți un ISP, asistentul **Connect to the Internet (Conectare la Internet)** vă poate ajuta să obțineți unul.

Pentru a vă configura conexiunea la Internet:

1. Salvați și închideți toate fișierele deschise și părașiți toate programele deschise.
2. Faceți clic pe **Start**  → **Control Panel (Panou de control)**.
3. În caseta de căutare, introduceți *network*, apoi faceți clic pe **Network and Sharing Center (Centru rețea și partajare)** → **Set up a new connection or Network (Configurare conexiune sau rețea nouă)** → **Connect to the Internet (Conectare la Internet)**. Se afișează fereastra **Connect to the Internet (Conectare la Internet)**.
 **NOTĂ:** Dacă nu știți ce tip de conexiune să selectați, faceți clic pe **Help me choose (Ajutor pentru alegere)** sau contactați furnizorul dvs. ISP.
4. Urmați instrucțiunile afișate pe ecran și utilizați informațiile de configurare furnizate de furnizorul dvs. ISP pentru a finaliza configurarea.

Configurarea afișajului wireless (opțional)

 **NOTĂ:** Este posibil ca afișajul wireless să nu fie acceptat pe toate computerele.

Afișajul wireless poate fi configurat doar pe computerele dotate cu:

Procesor	Intel® Core™ i3 sau superior
Controler video	Intel HD Graphics
Card WLAN	Intel Centrino® 6200 sau Intel Centrino Advanced-N + WiMAX 6250
Sistem de operare	Windows 7 Home Premium, Professional sau Ultimate
Driver	Descărcați și instalați cel mai recent driver pentru „Intel Wireless Display Connection Manager” („Manager de conexiune wireless a afișajului Intel”), disponibil la support.dell.com .

Pentru a configura afișajul wireless pe computer:

1. Computerul trebuie să fie pornit.
2. Caracteristica wireless trebuie să fie activată.
3. Conectați adaptorul afișajului wireless la TV.

 **NOTĂ:** Adaptorul afișajului wireless nu este livrat împreună cu computerul și trebuie să fie achiziționat separat.

4. Porniți TV-ul.
5. Selectați sursa video corespunzătoare pentru TV, de exemplu, HDMI1, HDMI2 sau S-Video.
6. Faceți clic dublu pe pictograma Intel® Wireless Display (Afișaj wireless)  de pe desktop. Se afișează fereastra **Intel® Wireless Display (Afișaj wireless)**.

7. Selectați **Scan for available displays (Scanare afișaje disponibile)**.
8. Din lista **Detected wireless displays (Afișaje wireless detectate)**, selectați adaptorul afișajului wireless.
9. Introduceți codul de securitate afișat pe TV.

Pentru a activa afișajul wireless:





1. Faceți clic dublu pe pictograma Intel® Wireless Display (Afișaj wireless)  de pe desktop. Se afișează fereastra **Intel® Wireless Display (Afișaj wireless)**.
 2. Selectați **Connect to Existing Adapter (Conectare la adaptorul existent)**.
-  **NOTĂ:** Pentru informații suplimentare despre afișajul wireless, consultați documentația adaptorului de afișaj wireless.



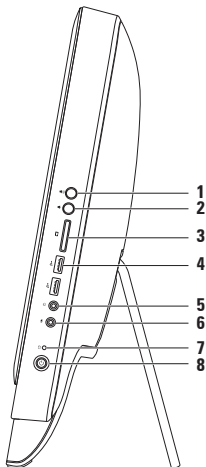

Utilizarea computerului Inspiron One

Această secțiune oferă informații despre caracteristicile disponibile pentru computerul Dell™ Inspiron One.

Vedere a caracteristicilor din partea dreaptă



- 1  **Buton de creștere a volumului** – Apăsați pentru a crește nivelul volumului.
- 2  **Buton de reducere a volumului** – Apăsați pentru a reduce nivelul volumului.
- 3  **Cititor de carduri media 7-in-1** – Oferă o modalitate rapidă și convenabilă pentru a vizualiza și a partaja fotografii digitale, muzică, conținut video și documente stocate pe carduri de memorie.
- 4  **Conectori USB 2.0 (2)** – Conectează dispozitive USB, cum ar fi un mouse, o tastatură, o imprimantă, o unitate externă sau un player MP3.

-
- 5  **Conector de ieșire audio/căști** – Conectează o pereche de căști.
NOTĂ: Pentru a conecta un difuzor cu alimentare sau un sistem audio, utilizați conectorul de ieșire audio de pe partea din spate a computerului.
-
- 6  **Conector de linie de intrare/microfon sau** – Conectează un microfon sau un semnal de intrare pentru a fi utilizat împreună cu programe audio.
-
- 7  **Indicator luminos de activitate a unității de hard disk** – Se aprinde atunci când computerul citește sau scrie date. O lumină albă intermitentă indică o activitate a unității de hard disk.
-  **ATENȚIONARE:** Pentru a evita pierderea de informații, nu închideți niciodată computerul, nu îl mișcați și nu reglați suportul, în timp ce indicatorul luminos de activitate a unității de hard disk se aprinde intermitent.
-

8  **Butonul și indicatorul luminos de alimentare** – Când este apăsat, pornește sau oprește computerul. Indicatorul luminos al butonului indică următoarele stări ale alimentării:

- Alb continuu – Computerul este pornit.
 - Galben continuu – Computerul a detectat o eroare în timpul secvenței de autotest la inițializare (POST). Pentru asistență, contactați Dell (consultați „Cum se poate contacta Dell” la pagina 85).
 - Galben intermitent – Computerul este în stare inactivă sau în standby, sau este posibil să existe o problemă fie cu placa de sistem, fie cu sursa de alimentare. Pentru asistență, contactați Dell (consultați „Cum se poate contacta Dell” la pagina 85).
 - Stins – Computerul este în modul hibernare, oprit sau nu este alimentat.
-

Vedere a caracteristicilor din partea stângă

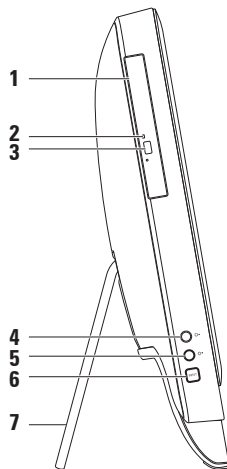

-
- 1 Unitate optică** – Redă sau înregistrează CD-uri, DVD-uri și discuri Blu-ray (opțional). Pentru informații suplimentare, consultați „Utilizarea unității optice”, la pagina 30.

 - 2 Indicator luminos al unității optice** – Luminează intermitent când apăsați butonul de scoatere a unității optice sau când introduceți un disc și acesta este citit.

 - 3 Buton de scoatere a unității optice** – Deschide unitatea optică, atunci când este apăsat.

 - 4  Buton de creștere a luminozității (opțional)** – Apăsați pentru a crește nivelul luminozității afișajului.

 - 5  Buton de reducere a luminozității (opțional)** – Apăsați pentru a reduce nivelul luminozității afișajului.

 - 6 Buton al sursei de intrare video (opțional)** – Apăsați pentru a alege sursa video (compozit, VGA sau HDMI).

 - 7 Suport pentru computer** – Oferă stabilitate computerului și vă permite să ajustați ecranul la un unghi optim de vizualizare.
-

Utilizarea unității optice

△ **ATENȚIONARE:** Nu apăsați pe sertarul unității optice atunci când îl deschideți sau îl închideți. Păstrați sertarul închis atunci când nu folosiți unitatea.

△ **ATENȚIONARE:** Nu mișcați computerul în timp ce redați sau înregistrați un disc.

Unitatea optică redă sau înregistrează CD-uri, DVD-uri și discuri Blu-ray (opțional). La amplasarea discurilor în sertarul unității optice asigurați-vă că fața imprimată sau cu scris este orientată către dvs.

Pentru a introduce un disc în unitatea optică:

1. Apăsați pe butonul de scoatere de pe unitatea optică.
2. Amplasați discul, cu fața imprimată către dvs. în centrul unității optice și fixați discul pe ax.
3. Împingeți ușor sertarul unității optice înapoi în unitate.

1 sertar unitate optică

2 ax

3 disc

4 buton de scoatere

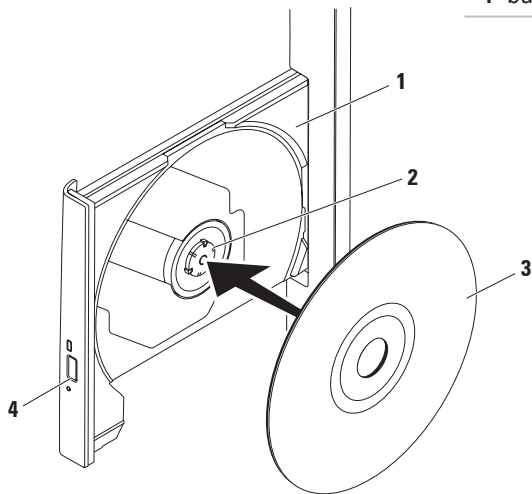

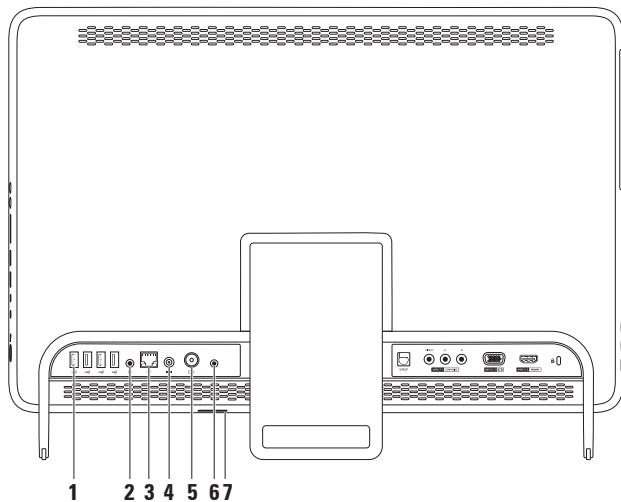

Vedere a caracteristicilor din partea din spate





-
- 1  **Conectori USB 2.0 (4)** – Conectează dispozitive USB, cum ar fi un mouse, o tastatură, o imprimantă, o unitate externă sau un player MP3.

 - 2  **Conector de ieșire audio** – Conectează un difuzor cu alimentare sau un sistem de sunet.

 - 3  **Conector de rețea** – Conectează computerul la o rețea sau la un dispozitiv de bandă largă, dacă utilizați o rețea cu cablu. Cei doi indicatori luminoși de lângă conector indică starea și activitatea pentru o conexiune la rețea prin cablu.

 - 4  **Conector pentru adaptor de c.a.** – Conectează adaptorul de c.a. pentru a alimenta computerul.



 - 5  **Conector de intrare antenă (opțional)** – Conectează o antenă externă pentru a vizualiza programe utilizând cardul tuner TV.

 - 6  **Conector blaster infraroșu (IR) (opțional)** – Conectează un dispozitiv IR extern, cum ar fi un receiver.

 - 7 **Slot card B-CAS (opțional)** – Vă permite să instalați un card B-CAS necesar pentru a decoda semnalul TV digital în Japonia. Pentru informații suplimentare, consultați „Configurarea tunerului TV”, la pagina 11.
-

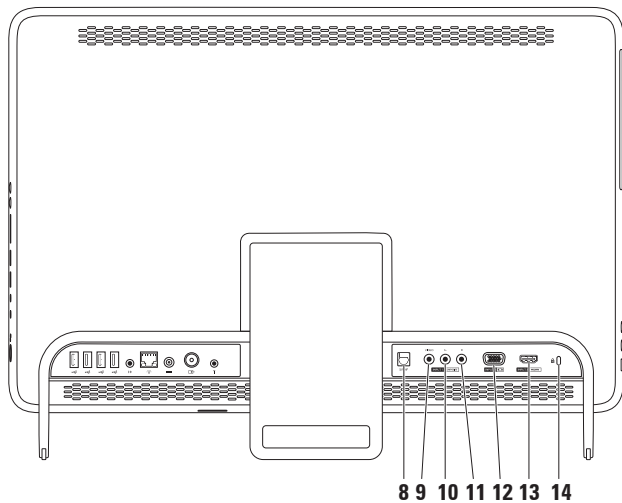
Utilizarea computerului Inspiron One



-
- 8**  **Conector optic S/PDIF (opțional)** – Conectează amplificatoare, difuzoare sau televizoare pentru ieșire audio digitală prin cabluri optice digitale.
-
- 9** **Conector de intrare video compozit (opțional)** – Se conectează la mufa de ieșire video compozit a dispozitivului video, cum ar fi playerul DVD, camera video sau dispozitivul de jocuri.
-
- 10** **Conector de intrare audio compozit pe partea stângă (opțional)** – Se conectează la mufa de ieșire audio compozit de pe partea stângă a dispozitivului video, cum ar fi playerul DVD, camera video sau dispozitivul de jocuri.
-
- 11** **Conector de intrare audio compozit pe partea dreaptă (opțional)** – Se conectează la mufa de ieșire audio compozit de pe partea dreaptă a dispozitivului video, cum ar fi playerul DVD, camera video sau dispozitivul de jocuri.
-
- 12**  **Conector de intrare VGA (opțional)** – Se conectează la mufa de ieșire VGA a computerului.
-
- 13**  **Conector de intrare HDMI (opțional)** – Se conectează la mufa de ieșire HDMI a dispozitivului video, cum ar fi playerul DVD, camera video sau dispozitivul de jocuri.
-
- 14** **Slot pentru cablu de securitate** – Atașează la computer un cablu de securitate disponibil în comerț.
- NOTĂ:** Înaintea achiziționării unui cablu de securitate, asigurați-vă că acesta este compatibil cu slotul cablului de securitate de pe computerul dvs.
-

Caracteristicile ecranului

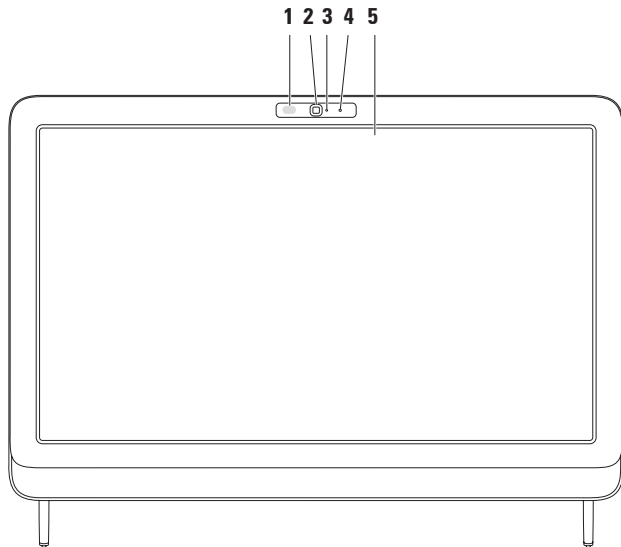

-
- 1 Receiver IR (opțional)** – Detectează semnale de la un dispozitiv IR, cum ar fi o telecomandă Dell pentru TV.

 - 2 Cameră** – Cameră încorporată pentru captură, conferințe și discuții video.

 - 3 Indicator de activitate a camerei** – Indică starea camerei, dacă este pornită sau oprită. O lumină albă continuă indică activitatea camerei.

 - 4 Microfon** – Oferă sunet de înaltă calitate pentru discuții video și înregistrare de voce.

 - 5 Ecran** – Ecranul poate varia în funcție de selecțiile făcute la achiziționarea computerului. Ecranul suportă gesturile pentru Zoom, Apăsare continuă, Lovire ușoară, Defilare și Rotire. Pentru informații suplimentare, consultați „Gesturi pentru ecranul tactil”, la pagina 39.
-

Utilizarea ecranului tactil (opțional)

Caracteristica ecranului tactil a computerului Dell Inspiron One îl transformă într-un afișaj interactiv.

Dell Stage

Software-ul Dell Stage instalat pe computer vă oferă acces la conținutul media favorit și la aplicațiile cu atingeri multiple.

Pentru a lansa Dell Stage, faceți clic pe **Start**  → **All Programs (Toate programele)** → **Dell Stage** → **Dell Stage**.

 **NOTĂ:** Anumite aplicații ale software-ului Dell Stage pot fi lansate și direct din meniul **All Programs (Toate programele)**.

Puteți particulariza Dell Stage astfel:

- Rearanjați comanda rapidă a unei aplicații – Selectați și mențineți apăsat pe comanda rapidă până când este

afișată intermitent, apoi glisați comanda rapidă a aplicației într-o locație dorită din Dell Stage.

- Minimizați – Glisați fereastra Dell Stage în partea de jos a ecranului.
- Personalizați – Selectați pictograma de setări și alegeți opțiunea dorită.

Aplicațiile disponibile cu Dell Stage sunt următoarele:

 **NOTĂ:** Este posibil ca anumite aplicații să nu fie disponibile, în funcție de selecțiile efectuate la achiziția computerului.

- MUSIC (MUZICĂ) – Redați muzică sau navigați prin fișierele de muzică în funcție de album, de artist sau de titlul melodiei. De asemenea, puteți asculta posturi de radio din toată lumea. Dacă sunteți conectat la Internet, aplicația opțională Napster vă permite să descărcați melodii.

- **YOU PAINT (PICTAȚI)** – Desenați sau editați imagini.
- **GAMES (JOCURI)** – Jucați jocuri compatibile cu modul tactil.
- **DOCUMENTS (DOCUMENTE)** – Vă oferă acces rapid la folderul Documents (Documente) al computerului.
- **PHOTO (FOTOGRAFII)** – Vizualizați, organizați și editați fotografiile. Dacă sunteți conectat la Internet, puteți crea expuneri de diapozitive și colecții cu imaginile dvs. și le puteți încărca pe **Facebook** sau **Flickr**.
- **DELL WEB** – Vă oferă o previzualizare a până la patru pagini Web favorite. Faceți clic sau atingeți previzualizarea paginii Web pentru a o deschide în browserul Web.
- **VIDEO** – Vizualizați videoclipuri. Dacă sunteți conectat la Internet, aplicația opțională CinemaNow vă permite să achiziționați și să descărcați sau să închiriați filme sau emisiuni TV.
- **SHORTCUTS (COMENZI RAPIDE)** – Vă oferă acces rapid la programele frecvent utilizate.
- **STICKYNOTES** – Creați note sau mementouri utilizând tastatura sau ecranul tactil. Aceste note vor fi afișate pe panoul informativ la următoarea accesare a aplicației STICKYNOTES. De asemenea, puteți salva notele pe desktop.
- **Web Tile (Cadru Web)** – Vă oferă o previzualizare a până la patru pagini Web favorite. Cadrul că permite să adăugați, să editați sau să ștergeți previzualizarea unei pagini Web. Faceți clic sau atingeți previzualizarea paginii Web pentru a o deschide în browserul Web. De asemenea, puteți crea mai multe Web Tiles (Cadre Web) utilizând Apps Gallery (Galeria de aplicații).

Gesturi pentru ecranul tactil (opțional)

 **NOTĂ:** Unele gesturi sunt specifice aplicației și este posibil să nu funcționeze în afara aplicației.

Zoom

Vă permite să creșteți sau să reduceți gradul de mărire a conținutului ecranului.

Ciupire – Vă permite să măriți sau să micșorați prin îndepărtarea sau prin apropierea a două degete pe ecran.



Pentru mărire:
Îndepărtați două degete pentru a mări vizualizarea în fereastra activă.

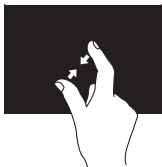

Pentru micșorare:
Apropiți două degete pentru a micșora vizualizarea în fereastra activă.

Apăsare continuă

Vă permite să accesați informații suplimentare prin simularea unui clic dreapta.

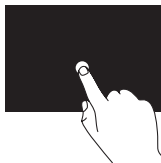

Apăsați și mențineți apăsat cu un deget pe ecranul tactil pentru a deschide meniuri contextuale.

Lovire ușoară

Vă permite să răsfoiți conținutul înainte sau înapoi, în funcție de direcția lovirii.

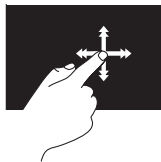

Deplasați un deget rapid în direcția dorită pentru a răsfoi conținutul din fereastra activă, asemenea paginilor unei cărți. Răsfoirea funcționează și pe verticală, la navigarea prin conținut de genul imaginilor și al melodiilor dintr-o listă de redare.

Defilare

Vă permite să parcurgeți un conținut. Caracteristicile de defilare includ:

Panoramare – Vă permite să deplasați focalizarea pe obiectul selectat, dacă întregul obiect nu este vizibil.

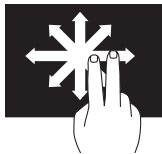

Deplasați două degete în direcția dorită pentru a defila o imagine detaliată a obiectului selectat.

Defilare verticală – Vă permite să defilați în sus sau în jos în fereastra activă.

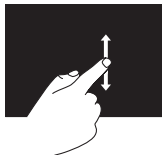

Deplasați un deget în sus sau în jos pentru a activa defilarea pe verticală.

Defilare orizontală – Vă permite să defilați spre stânga sau spre dreapta în fereastra activă.

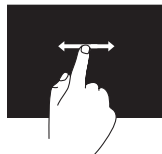

Deplasați un deget spre stânga sau spre dreapta pentru a activa defilarea orizontală.

Rotire

Vă permite să rotiți conținutul activ pe ecran.

Răsucire – Vă permite să răsuciți conținutul activ utilizând două degete.



Ținând pe loc un deget, mutați celălalt deget într-o direcție arcuită către dreapta sau către stânga. De asemenea, puteți să rotiți conținutul activ prin mutarea ambelor degete cu o mișcare circulară.

Caracteristici software

Recunoașterea facială FastAccess

Computerul dvs. poate dispune de caracteristica de recunoaștere facială FastAccess. Această caracteristică ajută la menținerea securității computerului Dell prin reținerea trăsăturilor unice ale feței pe care le utilizează la verificarea identității dvs. pentru a furniza automat informațiile de conectare pe care în mod normal dvs. le introduceți (cum ar fi pentru conectarea la un cont Windows sau pe site-uri de Web securizate). Pentru informații suplimentare, faceți clic pe

Start  → **All Programs (Toate programele)** → **FastAccess**.

Productivitate și comunicare

Puteți utiliza computerul pentru a crea prezentări, broșuri, felicitări, pliante și foi de calcul. Puteți, de asemenea, edita și vizualiza fotografiile și imagini digitale. Consultați comanda de achiziție pentru informații privind software-ul instalat pe computer.



După conectarea la Internet, puteți accesa site-uri de Web, configura conturi de e-mail, încărca și descărca fișiere și multe altele.

Divertisment și multimedia

Puteți utiliza computerul pentru a viziona conținut video, pentru jocuri, pentru a crea propriile CD-uri/DVD-uri/discuri Blu-ray (opțional), pentru a asculta muzică și posturi de radio pe Internet. Unitatea optică poate suporta mai multe formate de discuri media, inclusiv CD-uri, DVD-uri și discuri Blu-ray (Opțional).

Puteți descărca sau copia imagini și fișiere video de pe dispozitivele portabile, cum ar fi camere digitale sau telefoane mobile. Aplicațiile opționale de software vă permit să organizați și să creați fișiere de muzică și video care pot fi înregistrate pe un disc, salvate pe dispozitive portabile, cum ar fi playerele MP3 și dispozitive de divertisment portabile, sau redade și vizualizate direct pe televizoare, proiectoare și echipament „home theater” conectate.

Dell DataSafe Online Backup (Copie de rezervă online Dell DataSafe)

-  **NOTĂ:** Este posibil ca serviciul Dell DataSafe Online să nu fie disponibil în toate regiunile.
-  **NOTĂ:** Pentru viteze ridicate de încărcare și de descărcare se recomandă o conexiune de bandă largă.

Dell DataSafe Online este un serviciu automat de efectuare de copii de rezervă și de restabilire care vă protejează datele și alte fișiere importante de incidente grave, cum ar fi furtul, incendiile sau dezastrele naturale. Puteți accesa serviciul de pe computer utilizând un cont protejat cu parolă.

Utilizarea computerului Inspiron One

Pentru informații suplimentare, accesați **DellDataSafe.com**.

Pentru a programa realizarea copiilor de rezervă:

1. Faceți clic dublu pe pictograma Dell DataSafe Online  din zona de notificări a desktopului.
2. Urmați instrucțiunile afișate pe ecran.

Dell Dock (Bara de andocare Dell)

Dell Dock (Bara de andocare Dell) este un grup de pictograme care asigură accesul rapid la aplicații, fișiere și foldere utilizate frecvent. Puteți personaliza bara de andocare astfel:

- Adăugați sau eliminați pictograme
- Modificați culoarea și locația pentru bara de andocare
- Grupați pictogramele înrudite în categorii
- Modificați comportamentul pictogramelor



Adăugarea unei categorii

1. Faceți clic dreapta pe bara de andocare, faceți clic pe **Add (Adăugare)** → **Category (Categorie)**.
Apare fereastra **Add/Edit Category (Adăugare/Editare categorie)**.
2. Introduceți un titlu pentru categorie în câmpul **Title (Titlu)**.
3. Selectați o pictogramă pentru categorie din caseta **Select an image: (Selectare imagine):** .

4. Faceți clic pe **Save (Salvare)**.

Adăugarea unei pictograme

Glisați și fixați pictograma pe bara de andocare sau într-o categorie.

Eliminarea unei categorii sau a unei pictograme

1. Faceți clic dreapta pe categoria sau pe pictograma din bara de andocare, apoi faceți clic pe **Delete shortcut (Ștergere comandă rapidă)** sau pe **Delete category (Ștergere categorie)**.
2. Urmați instrucțiunile afișate pe ecran.

Personalizarea barei de andocare

1. Faceți clic dreapta pe bara de andocare, apoi faceți clic pe **Advanced Setting... (Setări avansate...)**
2. Alegeți opțiunea dorită pentru a personaliza bara de andocare.

Rezolvarea problemelor

Această secțiune conține informații de depanare pentru computerul dvs. Dacă nu puteți rezolva problemele utilizând indicațiile de mai jos, consultați „Utilizarea instrumentelor de asistență”, la pagina 56 sau „Cum se poate contacta Dell”, la pagina 85.

 **AVERTISMENT: Doar personalul de întreținere instruit trebuie să demonteze carcasa computerului. Consultați *Manualul de service* de la adresa support.dell.com/manuals pentru instrucțiuni detaliate de întreținere.**

Probleme legate de ecranul tactil

Unele sau toate caracteristicile pentru atingeri multiple nu funcționează –

- Este posibil ca anumite caracteristici pentru atingeri multiple să fie dezactivate. Pentru a le activa, faceți clic dublu pe pictograma **Flicks (Atingeri)** din zona de notificări a desktopului. În fereastra **Pen and Touch (Stilou și tactil)** selectați fila **Touch (Tactil)** și asigurați-vă că opțiunile **Use your finger as an input device (Utilizare deget pentru introducere)** și **Enable multi-touch gestures and inking (Activare gesturi cu atingeri multiple și scriere cu cerneală)** sunt activate.
- Caracteristica de atingeri multiple poate să nu fie acceptată de aplicație.

Rezolvarea problemelor

- Ecranul tactil este calibrat din fabrică și nu necesită o recalibrare. Dacă alegeți să calibrați ecranul tactil, consultați „Calibrarea ecranului tactil”, la pagina 48.

 **NOTĂ:** Calibrarea incorectă poate cauza o sensibilitate tactilă imprecisă.

În cazul în care ecranul tactil începe să-și piardă din sensibilitate –

- Calibrați ecranul tactil (consultați „Calibrarea ecranului tactil”, la pagina 48).
- Este posibil ca pe ecranul tactil să fie particule străine (de exemplu, note lipite) care blochează senzorii tactili. Pentru a elimina aceste particule:
 - a. Opriți computerul.
 - b. Deconectați cablul de alimentare de la priza de perete.
 - c. Utilizați o lavetă curată (puteți pulveriza apă pe lavetă, dacă este necesar, dar nu pe ecran) și ștergeți suprafața și părțile laterale ale ecranului tactil pentru a elimina impuritățile sau amprente.

Calibrarea ecranului tactil

 **NOTĂ:** Dacă aveți probleme legate de ecranul tactil sau dacă schimbați rezoluția ecranului, se recomandă să calibrați ecranul tactil.

Pentru a calibra ecranul tactil, faceți clic pe

Start  → **Control panel (Panou de control)** → **Tablet PC Settings (Setări Tablet PC)** → **Display (Ecran)** → **Calibrate...(Calibrare...)**

Coduri sonore

Computerul dvs. poate emite o serie de sunete în timpul pornirii în cazul în care există erori sau probleme. Această serie de sunete, numită cod sonor, identifică o problemă. Dacă se întâmplă acest lucru, notați codul sonor și contactați Dell pentru asistență (consultați „Cum se poate contacta Dell”, la pagina 85).

 **NOTĂ:** Pentru a înlocui componente, consultați *Manualul de service* de la adresa support.dell.com/manuals.

Cod sonor	Problemă posibilă
Unul	Posibilă eroare a plăcii de sistem – eroare sumă de verificare BIOS ROM
Două	Memorie RAM nedetectată NOTĂ: Dacă ați instalat sau ați înlocuit modulul de memorie, asigurați-vă că acesta este montat corect.
Trei	Posibilă eroare a plăcii de sistem – eroare chipset
Patru	Eroare citire/scriere RAM
Cinci	Eroare ceas în timp real
Șase	Eroare placă video sau chip
Șapte	Eroare procesor

Probleme de rețea

Conexiuni wireless

În cazul în care conexiunea rețelei wireless este întreruptă – Routerul wireless este offline sau caracteristica wireless a fost dezactivată pe computerul dvs.

- Verificați routerul wireless pentru a vă asigura că este alimentat și conectat la sursa de date (modem cu cablu sau hub de rețea).
- Caracteristica wireless trebuie să fie activată pe computer.
- Restabiliți conexiunea cu routerul wireless (consultați „Configurarea unei conexiuni wireless”, la pagina 20).
- Conexiunea wireless poate fi blocată sau întreruptă de interferențe. Încercați să mutați computerul mai aproape de routerul wireless.

Conexiuni prin cablu

În cazul în care conexiunea rețelei prin cablu este întreruptă – Cablul de rețea este scos sau avariata.

- Verificați cablul de rețea pentru a vă asigura că este conectat și nedeteriorat.
- Indicatorul luminos de integritate a legăturii, al conectorului de rețea încorporat, vă permite verificarea funcționării conexiunii și vă oferă informații despre stare:
 - Verde – Există o conexiune bună între o rețea de 10/100 Mbps și computer.
 - Galben – Există o conexiune bună între o rețea de 1000 Mbps și computer.
 - Stins – Computerul nu detectează o conexiune fizică la rețea.



NOTĂ: Indicatorul de integritate a legăturii, al conectorului de rețea, oferă informații doar pentru conexiunile prin cablu la rețea. Indicatorul luminos de integritate a legăturii nu oferă informații privind conexiunile wireless.

Probleme de alimentare

Dacă indicatorul de alimentare este stins – Computerul este oprit sau nu este alimentat.

- Apăsați pe butonul de alimentare. Dacă este oprit sau în modul hibernare, computerul își reia operarea normală.
- Rearanjați cablul adaptorului de c.a. la conectorul de alimentare al computerului și la priza de perete.
- În cazul în care computerul este conectat la un cablu de alimentare multiplă, asigurați-vă că acesta este introdus într-o priză electrică și că este pornit.
- Temporar, evitați dispozitivele de protecție a alimentării, cablurile de alimentare multiplă și prelungitoarele pentru a verifica dacă pornirea computerului se efectuează corect.

- Asigurați-vă că sursa electrică funcționează, testând-o pe un alt dispozitiv, cum ar fi o lampă.
- Verificați conexiunile cablului adaptorului de c.a. Dacă adaptorul de c.a. are un indicator luminos, asigurați-vă că acesta este aprins.
- Dacă problema persistă, contactați Dell (consultați „Cum se poate contacta Dell”, la pagina 85).

Dacă indicatorul de alimentare este alb stabil, iar computerul nu răspunde – Este posibil ca ecranul să nu răspundă.

- Țineți apăsat butonul de alimentare până când computerul se oprește, apoi reporniți-l.
- Dacă problema persistă, contactați Dell (consultați „Cum se poate contacta Dell”, la pagina 85).

Dacă indicatorul luminos pentru alimentare este galben intermitent –

Computerul este în modul inactiv/standby sau ecranul nu răspunde.

- Apăsați un buton de pe tastatură, deplasați mouse-ul conectat sau apăsați pe butonul de alimentare pentru a relua funcționarea normală.
- Dacă afișajul nu răspunde, apăsați butonul de alimentare până când computerul se oprește și reporniți-l.
- Dacă problema persistă, contactați Dell (consultați „Cum se poate contacta Dell”, la pagina 85).

Dacă indicatorul luminos pentru alimentare este galben continuu –

Computerul a detectat o eroare în timpul secvenței POST. Pentru asistență, contactați Dell (consultați „Cum se poate contacta Dell”, la pagina 85).

Dacă întâmpinați interferențe care împiedică recepția pe computer –

Un semnal nedorit creează interferențe prin întreruperea sau prin blocarea celorlalte semnale. Unele cauze posibile de interferență sunt:

- Cablurile prelungitoare pentru alimentare, tastatură și mouse.
- Conectarea prea multor dispozitive la același cablu de alimentare multiplă.
- Conectarea mai multor cabluri de alimentare multiplă la aceeași sursă electrică.

Problemele de memorie

Dacă primiți un mesaj de memorie insuficientă –

- Salvați și închideți toate fișierele deschise și părăsiți toate programele deschise pe care nu le utilizați pentru a vedea dacă acest lucru rezolvă problema.
- Dacă problema persistă, contactați Dell (consultați „Cum se poate contacta Dell”, la pagina 85).

Dacă întâmpinați alte probleme de memorie –

- Executați Dell Diagnostics (consultați „Dell Diagnostics” la pagina 61).
- Dacă problema persistă, contactați Dell (consultați „Cum se poate contacta Dell”, la pagina 85).

Blocări și probleme de software

În cazul în care computerul nu pornește – Asigurați-vă de conectarea fermă a cablului de alimentare la computer și la priza electrică.

Dacă un program încetează să mai răspundă –

Închideți programul:

1. Apăsați simultan tastele <Ctrl><Shift><Esc>.
2. Faceți clic pe **Applications (Aplicații)**.
3. Faceți clic pe programul care nu mai răspunde
4. Faceți clic pe **End Task (Închidere activitate)**.

În cazul în care un program se blochează în mod repetat – Verificați documentația software-ului. Dacă este necesar, dezinstalați, apoi reinstalați programul.

 **NOTĂ:** Software-ul conține, de obicei, instrucțiuni de instalare incluse în documentație sau pe CD.

În cazul în care computerul încetează să mai răspundă sau apare un ecran albastru continuu –

 **ATENȚIONARE:** Este posibil să pierdeți date dacă nu reușiți să efectuați o închidere a sistemului de operare.

Dacă nu reușiți să obțineți un răspuns prin apăsarea unui buton pe tastatură sau prin deplasarea mouse-ului, țineți apăsat butonul de alimentare timp de cel puțin 8 până la 10 secunde până când computerul se oprește, apoi reporniți computerul.

În cazul în care programul este proiectat pentru o versiune anterioară a sistemului de operare Microsoft® Windows® –

Executați expertul Program Compatibility (Compatibilitate programe). Expertul Program Compatibility (Compatibilitate programe) configurează un program astfel încât să ruleze într-un mediu similar cu o versiune anterioară a sistemului de operare Microsoft Windows.

Pentru a executa expertul Program Compatibility (Compatibilitate programe):

1. Faceți clic pe **Start**  → **Control Panel (Panou de control)** → **Programs (Programe)** → **Run programs made for previous versions of Windows (Se execută programe realizate pentru versiunile anterioare de Windows)**.
2. În ecranul de bun venit, faceți clic pe **Next (Următorul)**.
3. Urmați instrucțiunile afișate pe ecran.

Dacă aveți alte probleme de software –

- Realizați imediat o copie de rezervă a fișierelor.
 - Utilizați un program de scanare antivirus pentru verificarea unității de hard disk și a CD-urilor.
 - Salvați și închideți orice fișiere sau programe deschise și închideți computerul din meniul **Start** .
 - Verificați documentația software-ului sau contactați producătorul software-ului pentru informații despre depanare:
 - Asigurați-vă că programul este compatibil cu sistemul de operare instalat pe computerul dvs.
 - Asigurați-vă că sunt îndeplinite cerințele minime de hardware pentru executarea programului. Pentru informații, consultați documentația programului.
- Asigurați-vă că programul este instalat și configurat corect.
 - Verificați dacă driverele dispozitivului intră în conflict cu programul.
 - Dacă este necesar, dezinstalați, apoi reinstalați programul.
 - Notați toate mesajele de eroare afișate. pentru a vă ajuta la depanare când contactați Dell.

Utilizarea instrumentelor de asistență

Centrul de asistență Dell

Centrul de asistență Dell vă ajută să găsiți informațiile de care aveți nevoie privind service-ul, asistența și informații specifice sistemului.

Pentru a lansa aplicația, faceți clic pe pictograma  din zona de notificări a desktopului.

Pagina de start pentru **Centrul de asistență Dell** afișează numărul de model, eticheta de service, codul de service expres ale computerului dvs. și informații de contact pentru service.

Pagina de start oferă, de asemenea, linkuri pentru a accesa:



Ajutor automat (Depanare, Securitate, Performanță sistem, Rețea/Internet, Copie de rezervă/Recuperare și Sistem de operare Windows)



Alerte (alerte de asistență tehnică relevante pentru computerul dvs.)



Asistență Dell (Asistență tehnică prin DellConnect™, Serviciul clienți, Instruire și tutoriale, Ajutor Cum să prin Solution Station™ și Scanare online prin PC CheckUp)



Despre sistemul dvs.
(Documentație sistem,
Informații despre garanție,
Informații despre sistem,
Upgrade-uri și accesorii)

Pentru mai multe informații despre **Dell Support Center** și despre instrumentele disponibile, accesați **DellSupportCenter.com**.

My Dell Downloads (Descărcările mele Dell)

NOTĂ: Este posibil ca serviciul My Dell Downloads (Descărcările mele Dell) să nu fie disponibil în toate regiunile.

O parte din software-ul preinstalat pe noul dvs. computer Dell nu include un CD sau un DVD cu o copie de rezervă. Acest software este disponibil pe site-ul Web My Dell Downloads (Descărcările mele Dell). De pe acest site puteți descărca software disponibil pentru reinstalarea sau pentru crearea propriului suport media cu o copie de rezervă.

Pentru a vă înregistra și a utiliza My Dell Downloads (Descărcările mele Dell):

1. Accesați **DownloadStore.dell.com/media**.
2. Urmați instrucțiunile afișate pe ecran pentru a vă înregistra și a descărca software-ul.
3. Reinstalați software-ul sau creați un suport media cu o copie de rezervă a software-ului pentru utilizare ulterioară.

Mesaje de sistem

În cazul în care computerul întâmpină o problemă sau o eroare, va afișa un mesaj de sistem ce vă va ajuta la identificarea cauzei și a acțiunii necesare pentru a rezolva problema.

 **NOTĂ:** Dacă mesajul primit nu este specificat în exemplele de mai jos, consultați documentația pentru sistemul de operare sau pentru programul ce se execută la apariția mesajului. Sau puteți contacta Dell (consultați „Cum se poate contacta Dell” la pagina 85) pentru asistență.

Alert! Previous attempts at booting this system have failed at checkpoint [nnnn]. For help in resolving this problem, please note this checkpoint and contact Dell Technical Support (Alertă! Încercări anterioare de pornire a sistemului nu au reușit la punctul de control [nnnn].

Pentru ajutor la rezolvarea acestei probleme, notați acest punct de control și contactați Asistența tehnică Dell) – Computerul nu a reușit completarea rutinei de pornire de trei ori consecutiv din cauza aceleiași erori. Pentru asistență, contactați Dell (consultați „Cum se poate contacta Dell” la pagina 85).

CPU fan failure (Eroare ventilator CPU) – Ventilatorul CPU este defect. Înlocuiți ventilatorul CPU (consultați *Manualul de service* la support.dell.com/manuals).

System fan failure (Eroare ventilator sistem) – Ventilatorul sistemului este defect. Pentru asistență, contactați Dell (consultați „Cum se poate contacta Dell” la pagina 85).

Hard-disk drive failure (Eroare unitate de hard disk) – Posibilă eroare a unității de hard disk în timpul secvenței POST. Pentru asistență, contactați Dell (consultați „Cum se poate contacta Dell” la pagina 85).

Hard-disk drive read failure (Eroare la citirea unității de hard disk) – Posibilă eroare a unității de hard disk în timpul testului de pornire a unității HDD. Pentru asistență, contactați Dell (consultați „Cum se poate contacta Dell” la pagina 85).

Keyboard failure (Eroare de tastatură) – Eroare la tastatură sau cablu întrerupt. Remontați tastatura.

No boot device available (Niciun dispozitiv de pornire disponibil) – Nicio partiție de pornire pe unitatea de hard disk, cablul unității de hard disk este deconectat sau nu există niciun dispozitiv de pornire.

- Dacă unitatea de hard disk este dispozitivul de pornire, asigurați-vă că ați conectat cablurile și că unitatea este instalată corect și partiționată ca dispozitiv de pornire.

- Accesați configurarea sistemului și asigurați-vă că informațiile referitoare la secvența de pornire sunt corecte. Consultați *Manualul de service* de la adresa support.dell.com/manuals.

No timer tick interrupt (Nicio întrerupere de ceas) – Un cip de pe placa de sistem poate să funcționeze defectuos sau s-a produs o eroare la placa de sistem. Pentru asistență, contactați Dell (consultați „Cum se poate contacta Dell” la pagina 85).

USB over current error (Eroare de alimentare USB) – Deconectați dispozitivul USB. Dispozitivul USB necesită mai multă energie pentru a funcționa corect. Utilizați o sursă externă de alimentare pentru a conecta dispozitivul USB sau dacă dispozitivul are două cabluri pentru USB conectați-le pe amândouă.

CAUTION – Hard Drive SELF MONITORING SYSTEM has reported that a parameter has exceeded its normal operating range. Dell recommends that you back up your data regularly. A parameter out of range may or may not indicate a potential hard drive problem (ATENȚIONARE – SISTEMUL AUTOMAT DE MONITORIZARE a unității de hard disk a raportat faptul că un parametru a depășit intervalul normal de operare. Dell recomandă să efectuați regulat copii de rezervă a datelor dvs. Un parametru în afara intervalului poate indica o posibilă problemă a unității de hard disk) – Eroare S.M.A.R.T, posibilă eroare a unității de hard disk. Pentru asistență, contactați Dell (consultați „Cum se poate contacta Dell” la pagina 85).

Hardware Troubleshooter (Depanator hardware)



Dacă un dispozitiv este nedetectat sau este detectat, dar incorect configurat în timpul configurării sistemului de operare, puteți utiliza aplicația **Hardware Troubleshooter (Depanator hardware)** pentru a rezolva incompatibilitatea.

Pentru a porni Hardware Troubleshooter (Depanator hardware):

1. Faceți clic pe **Start**  → **Help and Support (Ajutor și asistență)**.
2. Tastați `hardware troubleshooter` în câmpul de căutare și apăsați <Enter> pentru pornirea căutării.
3. În rezultatele căutării, selectați opțiunea care descrie cel mai bine problema și parcurgeți pașii de depanare rămași.

Dell Diagnostics

Dacă aveți o problemă cu computerul, efectuați verificările indicate în secțiunea „Blocări și probleme de software” de la pagina 53 și rulați programul Dell Diagnostics înainte de a contacta Dell pentru asistență tehnică. Este recomandat să imprimați aceste proceduri înainte să începeți.

-  **NOTĂ:** Dell Diagnostics funcționează doar pe computerele Dell.
-  **NOTĂ:** Discul *Drivers and Utilities* (*Drivere și utilitare*) este opțional și este posibil să nu fie expediat împreună cu computerul.

Consultați *Specificații detaliate* la pagina 89 pentru a revedea informațiile referitoare la configurația computerului și asigurați-vă că dispozitivul pe care doriți să-l testați este afișat în programul de configurare a sistemului și că este activ.

Inițiați Dell Diagnostics (Diagnosticare Dell) de pe unitatea de hard disk sau de pe discul *Drivers and Utilities* (*Drivere și utilitare*).

Inițierea Dell Diagnostics de pe unitatea de hard disk

Dell Diagnostics este localizat pe o partiție utilitară ascunsă de pe unitatea de hard disk.

-  **NOTĂ:** În cazul în care computerul nu poate afișa o imagine a ecranului, contactați Dell (consultați „Cum se poate contacta Dell”, la pagina 85) pentru asistență.

1. Asigurați-vă că ați conectat computerul la o sursă electrică testată că funcționează corect.
2. Porniți (sau reporniți) computerul.

Utilizarea instrumentelor de asistență

3. Când apare logo-ul DELL™, apăsați imediat pe <F12>. Selectați **Diagnostics** din meniul de pornire și apăsați <Enter>. Pentru computerul dvs. se poate lansa Pre-boot System Assessment (PSA – Evaluare a sistemului înainte de pornire).

 **NOTĂ:** Dacă așteptați prea mult și apare logo-ul sistemului de operare, așteptați în continuare până când vedeți desktopul Microsoft® Windows®, apoi opriți computerul și încercați din nou.

 **NOTĂ:** Dacă vedeți un mesaj ce menționează faptul că nu a fost găsită nicio partiție de utilitare de diagnostic, executați Dell Diagnostics de pe discul *Drivers and Utilities (Driveri și utilitare)*.

Dacă este invocat PSA:

- PSA va iniția rularea testelor.
- Dacă PSA finalizează operațiunea cu succes, va fi afișat următorul mesaj: „No

problems have been found with this system so far. Do you want to run the remaining memory tests? This will take about 30 minutes or more. Do you want to continue? (Recommended)” (Nu au fost identificate probleme pentru acest sistem. Doriți executarea testelor de memorie rămase? Această operație va dura aproximativ 30 de minute. Continuați? (Recomandat)).

- c. Dacă aveți probleme cu memoria, apăsați <y>, în caz contrar, apăsați <n>.

Este afișat următorul mesaj:

„Booting Dell Diagnostic Utility Partition. Press any key to continue.” (Se inițiază partiția utilitară Dell Diagnostics. Apăsați orice tastă pentru a continua.)

- d. Apăsați pe oricare tastă pentru a ajunge la fereastra **Choose An Option (Selectare opțiune)**.

Dacă nu este invocată PSA:

Apăsați orice tastă pentru a porni Dell Diagnostics de pe partiția utilitară de diagnostic a unității de hard disk și accesați fereastra **Choose An Option (Selectare opțiune)**.

4. Selectați testul pe care doriți să îl rulați.
5. Dacă în timpul unui test este întâlnită o problemă, apare un mesaj cu un cod de eroare și o descriere a problemei. Notați codul erorii și descrierea problemei și contactați Dell (consultați „Cum se poate contacta Dell” la pagina 85) pentru asistență.

 **NOTĂ:** Eticheta de service a computerului este localizată în partea superioară a fiecărui ecran de testare. Eticheta de service vă ajută să vă identificați computerul atunci când contactați Dell.

6. Atunci când testele sunt finalizate, închideți ecranul de test pentru a reveni la fereastra **Choose An Option (Selectare opțiune)**.
7. Pentru a părăsi aplicația Dell Diagnostics și a reporni computerul, faceți clic pe **Exit (Ieșire)**.

Inițierea Dell Diagnostics de pe discul Drivers and Utilities (Drivere și utilitare)

 **NOTĂ:** Discul *Drivers and Utilities (Drivere și utilitare)* este opțional și este posibil să nu fie expediat împreună cu computerul.

1. Introduceți discul *Drivers and Utilities (Drivere și utilitare)*.
2. Opriți și reporniți computerul.
La apariția logo-ului DELL™, apăsați imediat pe <F12>.

 **NOTĂ:** Dacă așteptați prea mult și apare deja logo-ul sistemului de operare, continuați să așteptați până când este afișat desktopul Microsoft Windows; apoi opriți computerul și încercați din nou.

 **NOTĂ:** Următoarele etape modifică secvența de pornire doar pentru o singură dată. La următoarea pornire, computerul pornește conform dispozitivelor specificate în programul de configurare a sistemului.

3. Când este afișată lista dispozitivelor de pornire, selectați opțiunea **CD/DVD/CD-RW** și apăsați <Enter>.
4. Selectați opțiunea **Boot from CD-ROM (Pornire de pe CD-ROM)** din meniul care apare și apăsați <Enter>.
5. Tastați 1 pentru a iniția meniul CD-ului și apăsați <Enter> pentru a continua.
6. Din lista numerotată, selectați **Run the 32 Bit Dell Diagnostics (Executare Dell Diagnostics pe 32 de biți)**. Dacă sunt listate mai multe versiuni, selectați versiunea adecvată pentru computerul dvs.

7. Selectați testul pe care doriți să îl rulați.
8. Dacă în timpul unui test este întâlnită o problemă, apare un mesaj cu un cod de eroare și o descriere a problemei. Notați codul erorii și descrierea problemei și contactați Dell (consultați „Cum se poate contacta Dell” la pagina 85) pentru asistență.
-  **NOTĂ:** Eticheta de service a computerului este localizată în partea superioară a fiecărui ecran de testare. Eticheta de service vă ajută să vă identificați computerul atunci când contactați Dell.
9. Atunci când testele sunt finalizate, închideți ecranul de test pentru a reveni la fereastra **Choose An Option (Selectare opțiune)**.
10. Pentru a părăsi aplicația Dell Diagnostics și a reporni computerul, faceți clic pe **Exit (ieșire)**.
11. Scoateți discul *Drivers and Utilities (Drivere și utilitare)*.

Restabilirea sistemului de operare

Puteți restabili sistemul de operare al computerului utilizând una dintre următoarele opțiuni:

△ **ATENȚIONARE:** Utilizarea Dell Factory Image Restore (Restabilire imagine de sistem Dell) sau a discului *Operating System (Sistem de operare)* pentru a restabili sistemul de operare șterge definitiv toate fișierele de date de pe computer. Dacă este posibil, realizați copii de rezervă ale fișierelor de date înainte să utilizați aceste opțiuni.

Opțiune	Utilizare
System Restore (Restabilire sistem)	ca primă soluție
Dell DataSafe Local Backup (Copie de rezervă locală Dell DataSafe)	când System Restore (Restabilire sistem) nu rezolvă problema

Opțiune	Utilizare
System recovery media (Suport media pentru recuperarea sistemului)	când eroarea sistemului de operare împiedică utilizarea opțiunilor System Restore (Restabilire sistem) sau DataSafe Local Backup (Copie de rezervă locală DataSafe) când instalați sistemul de operare și software Dell instalat din fabrică pe o unitate de hard disk nou instalată
Dell Factory Image Restore (Restabilire imagine de sistem Dell)	pentru a restabili computerul la starea de funcționare în care se afla atunci când l-ați achiziționat
<i>Discul Operating System</i> (Sistem de operare)	pentru a reinstala doar sistemul de operare pe computer



 **NOTĂ:** Discul *Drivers and Utilities (Driveri și utilitare)* este posibil să nu fie expeditat împreună cu computerul.

System Restore (Restabilire sistem)

Sistemul de operare Microsoft® Windows® oferă o opțiune System Restore (Restabilire sistem) ce vă permite restabilirea computerului la o stare de operare anterioară (fără a afecta fișierele de date) în cazul în care modificări ale hardware-ului, ale software-ului sau ale altor setări de sistem au lăsat computerul într-o stare de funcționare nedorită. Toate modificările pe care System Restore (Restabilire sistem) le face pe computerul dvs. sunt complet reversibile.

⚠ ATENȚIONARE: Efectuați în mod regulat copii de rezervă ale fișierelor de date. System Restore (Restabilire sistem) nu monitorizează fișierele de date și nu le recuperează.

Inițierea aplicației System Restore (Restabilire sistem)

1. Faceți clic pe **Start** .
2. În caseta de căutare, tastați `System Restore` și apăsați pe `<Enter>`.
 **NOTĂ:** Este posibil să apară fereastra **User Account Control (Control cont utilizator)**. Dacă sunteți administrator pe computer, faceți clic pe **Continue (Continuare)**, în caz contrar, contactați administratorul pentru a continua acțiunea dorită.
3. Faceți clic pe **Next (Următorul)** și urmați instrucțiunile afișate pe ecran.

În cazul în care System Restore (Restabilire sistem) nu a rezolvat problema, puteți să anulați ultima restabilire a sistemului.

Anularea ultimei restabiliri a sistemului

 **NOTĂ:** Înainte de a anula ultima restabilire a sistemului, salvați și închideți toate fișierele deschise și părăsiți toate programele deschise. Nu modificați, nu deschideți și nu ștergeți niciun fișier sau program până când restabilirea sistemului nu este completă.

1. Faceți clic pe **Start** .
2. În caseta de căutare, tastați `System Restore` și apăsați pe <Enter>.
3. Faceți clic pe **Undo my last restoration (Anulare ultima restabilire)**, apoi pe **Next (Următorul)** și urmați instrucțiunile afișate pe ecran.

Dell DataSafe Local Backup (Copie de rezervă locală Dell DataSafe)

 **ATENȚIONARE:** Utilizarea Dell DataSafe Local Backup (Copie de rezervă locală Dell DataSafe) pentru restabilirea sistemului de operare elimină definitiv toate programele sau driverele instalate după ce ați primit computerul. Înainte de utilizarea Dell DataSafe Local Backup (Copie de rezervă locală Dell DataSafe), creați suporturi media cu copii de rezervă ale aplicațiilor pe care trebuie să le instalați pe computer. Utilizați Dell DataSafe Local Backup (Copie de rezervă locală Dell DataSafe) numai dacă System Restore (Restabilire sistem) nu a rezolvat problema sistemului de operare.

 **ATENȚIONARE:** Cu toate că Dell DataSafe Local Backup (Copie de rezervă locală Dell DataSafe) este proiectat să păstreze fișierele de date pe computer, se recomandă să realizați o copie de rezervă a acestora înainte de a utiliza Dell DataSafe Local Backup (Copie de rezervă locală Dell DataSafe).

 **NOTĂ:** Este posibil ca Dell DataSafe Local Backup (Copie de rezervă locală Dell DataSafe) să nu fie disponibilă în toate regiunile.

 **NOTĂ:** Dacă Dell DataSafe Local Backup (Copie de rezervă locală Dell DataSafe) nu este disponibilă pe computerul dvs., utilizați Dell Factory Image Restore (Restabilire imagine de sistem Dell) (consultați „Dell Factory Image Restore” (Restabilire imagine de sistem Dell) la pagina 74) pentru a vă restabili sistemul de operare.



Puteți utiliza Dell DataSafe Local Backup (Copie de rezervă locală Dell DataSafe) pentru a restabili unitatea de hard disk la starea de funcționare în care se afla când ați achiziționat computerul, fără a șterge fișierele de date.

Dell DataSafe Local Backup (Copie de rezervă locală Dell DataSafe) vă permite următoarele:

- Realizarea unei copii de rezervă și restabilirea computerului la o stare anterioară de funcționare
- Crearea suporturilor media pentru recuperarea sistemului

Dell DataSafe Local Backup Basic (Copie de rezervă locală Dell DataSafe Basic)

Pentru a restabili sistemul de operare și software-ul Dell instalat din fabrică, cu păstrarea fișierelor de date:

1. Opriți computerul.
 2. Deconectați toate dispozitivele (unitate USB, imprimantă etc.) conectate la computer și scoateți orice echipament hardware intern adăugat recent.
-  **NOTĂ:** Nu deconectați adaptorul de c.a.
3. Porniți computerul.
 4. Când apare logo-ul DELL™, apăsați <F8> de mai multe ori pentru a accesa fereastra **Advanced Boot Options (Opțiuni de pornire avansate)**.
-  **NOTĂ:** Dacă așteptați prea mult și apare deja logo-ul sistemului de operare, continuați să așteptați până

când este afișat desktopul Microsoft Windows; apoi opriți computerul și încercați din nou.

5. Selectați **Repair Your Computer (Reparare computer)**.
 6. Selectați **Dell DataSafe Restore and Emergency Backup (Copie de rezervă de urgență pentru restabilire Dell DataSafe)** din meniul **System Recovery Options (Opțiuni recuperare sistem)** și urmați instrucțiunile afișate pe ecran.
-  **NOTĂ:** Procesul de restabilire poate dura o oră sau mai mult, în funcție de volumul de date care urmează a fi restabilite.
-  **NOTĂ:** Pentru informații suplimentare, consultați articolul 353560 din baza de cunoștințe, de la adresa support.dell.com.

Efectuarea unui upgrade la Dell DataSafe Local Backup Professional (Copie de rezervă locală Dell DataSafe Professional)

 **NOTĂ:** Dacă l-ați comandat în momentul achiziției, este posibil ca Dell DataSafe Local Backup Professional (Copie de rezervă locală Dell DataSafe Professional) să fie instalat pe computerul dvs.

Dell DataSafe Local Backup Professional (Copie de rezervă locală Dell DataSafe Professional) vă oferă caracteristici suplimentare care vă permit:

- Realizarea unei copii de rezervă și restabilirea computerului în funcție de tipurile de fișiere
- Realizarea unei copii de rezervă a fișierelor pe un dispozitiv de stocare local
- Programarea copiilor de rezervă automate

Pentru a efectua un upgrade la Dell DataSafe Local Backup Professional (Copie de rezervă locală Dell DataSafe Professional):

1. Faceți clic dublu pe pictograma Dell DataSafe Local Backup (Copie de rezervă locală Dell DataSafe)  din zona de notificări a desktopului.
2. Faceți clic pe **UPGRADE NOW! (UPGRADE IMEDIAT!)**
3. Urmați instrucțiunile afișate pe ecran.

System Recovery Media (Suport media pentru recuperarea sistemului)

△ ATENȚIONARE: Cu toate că suportul media pentru recuperarea sistemului este proiectat să păstreze fișierele de date pe computer, se recomandă să realizați o copie de rezervă a acestora înainte de a utiliza suportul media pentru recuperarea sistemului.

Puteți utiliza suportul media pentru recuperarea sistemului, creat cu Dell DataSafe Local Backup (Copie de rezervă locală Dell DataSafe), pentru a restabili unitatea de hard disk la starea de funcționare în care se afla când ați achiziționat computerul, fără a șterge fișierele de date.

Utilizați suportul media pentru recuperarea sistemului în următoarele cazuri:

- Eroarea sistemului de operare care împiedică utilizarea opțiunilor de recuperare instalate pe computer.

- Eroarea unității de hard disk care împiedică recuperarea datelor.

Pentru a restabili sistemul de operare și software-ul Dell instalat din fabrică, utilizând suportul media pentru recuperarea sistemului:

1. Introduceți discul pentru recuperarea sistemului sau cheia USB și reporniți computerul.
2. Când apare logo-ul DELL™, apăsați imediat pe <F12>.

✍ NOTĂ: Dacă așteptați prea mult și apare deja logo-ul sistemului de operare, continuați să așteptați până când este afișat desktopul Microsoft Windows; apoi opriți computerul și încercați din nou.

3. Selectați din listă dispozitivul de pornire corespunzător și apăsați pe <Enter>.
4. Urmăriți instrucțiunile afișate pe ecran.

Dell Factory Image Restore (Restabilire imagine de sistem Dell)

 **ATENȚIONARE:** Utilizarea Dell Factory Image Restore (Restabilire imagine de sistem Dell) pentru restabilirea sistemului de operare elimină definitiv toate programele sau driverele instalate după ce ați primit computerul. Dacă este posibil, realizați copii de rezervă ale datelor înainte să utilizați această opțiune. Utilizați Dell Factory Image Restore (Restabilire imagine de sistem Dell) numai dacă System Restore (Restabilire sistem) nu a rezolvat problema sistemului de operare.

 **NOTĂ:** Este posibil ca Dell Factory Image Restore (Restabilire imagine de sistem Dell) să nu fie disponibilă în anumite țări sau pe anumite computere.

 **NOTĂ:** Dacă Dell Factory Image Restore (Restabilire imagine de sistem Dell) nu este disponibilă pe computerul dvs., utilizați Dell DataSafe Local Backup (Copie de rezervă locală Dell DataSafe) (consultați „Dell DataSafe Local Backup” (Copie de rezervă locală Dell DataSafe) la pagina 69) pentru a vă restabili sistemul de operare.

Puteți utiliza Dell Factory Image Restore (Restabilire imagine de sistem Dell) doar ca ultimă metodă pentru a restabili sistemul de operare. Această opțiune readuce unitatea de hard disk la starea de funcționare în care se afla când ați achiziționat computerul. Toate programele sau fișierele adăugate de când ați primit computerul – inclusiv fișierele de date – sunt șterse definitiv de pe unitatea de hard disk. Fișierele de date includ documente, foi de calcul, mesaje de e-mail, fotografii digitale, fișiere de muzică și altele. Dacă este posibil, realizați copii de rezervă ale tuturor datelor înainte să utilizați Dell Factory Image Restore (Restabilire imagine de sistem Dell).

Inițierea Dell Factory Image Restore (Restabilire imagine de sistem Dell)

1. Porniți computerul.
2. Când apare logo-ul DELL™, apăsați <F8> de mai multe ori pentru a accesa fereastra **Advanced Boot Options (Opțiuni de pornire avansate)**.
 **NOTĂ:** Dacă așteptați prea mult și apare deja logo-ul sistemului de operare, continuați să așteptați până când este afișat desktopul Microsoft Windows; apoi opriți computerul și încercați din nou.
3. Selectați **Repair Your Computer (Reparare computer)**. Apare fereastra **System Recovery Options (Opțiuni recuperare sistem)**.
4. Selectați o configurație de tastatură și faceți clic pe **Next (Următorul)**.

Restabilirea sistemului de operare

5. Pentru a accesa opțiunile de recuperare, conectați-vă ca un utilizator local. Pentru a accesa linia de comandă, tastați `administrator` în câmpul **User name (Utilizator)**, apoi faceți clic pe **OK**.
6. Faceți clic pe **Dell Factory Image Restore (Restabilire imagine de sistem Dell)**. Apare ecranul de întâmpinare **Dell Factory Image Restore (Restabilire imagine de sistem Dell)**.
 - NOTĂ: În funcție de configurație, este posibil să fie necesar să selectați **Dell Factory Tools (Instrumente de sistem Dell)**, apoi **Dell Factory Image Restore (Restabilire imagine de sistem Dell)**.
7. Faceți clic pe **Next (Următorul)**. Apare ecranul **Confirm Data Deletion (Confirmare ștergere date)**.

 **NOTĂ:** Dacă nu doriți să continuați cu Dell Factory Image Restore (Restabilire imagine de sistem Dell), faceți clic pe **Cancel (Revocare)**.

8. Faceți clic pe caseta de selectare pentru a confirma că doriți să continuați reformatarea unității de hard disk și restabilirea software-ului de sistem la starea din fabrică, apoi faceți clic pe **Next (Următorul)**.
Procesul de restabilire începe și poate dura cinci sau mai multe minute până la finalizare. Când sistemul de operare și aplicațiile instalate din fabrică au fost restabilite la starea inițială, se va afișa un mesaj.
9. Faceți clic pe **Finish (Terminare)** pentru a reporni computerul.

Obținerea ajutorului

Dacă întâmpinați o problemă cu computerul, puteți să efectuați următorii pași pentru a diagnostica și a depana problema:

1. Consultați „Rezolvarea problemelor”, la pagina 47 pentru informații și proceduri legate de problema întâlnită de computerul dvs.
2. Consultați „Dell Diagnostics” la pagina 61 pentru proceduri de executare a Dell Diagnostics.
3. Completați „Diagnostic Checklist” (Listă de verificări pentru diagnosticare), la pagina 84.
4. Utilizați suita extinsă de servicii online disponibile la Dell Support (**support.dell.com**) pentru ajutor în procedurile de instalare și de depanare. Consultați „Serviciile online” la pagina 79 pentru o listă detaliată a serviciilor online oferite de Dell Support.
5. Dacă pașii precedenți nu au rezolvat problema, consultați „Înainte de a apela” la pagina 83.



NOTĂ: Contactați Dell Support de la un telefon apropiat de computer astfel încât personalul de suport să vă poată asista în orice procedură necesară.



NOTĂ: Este posibil ca sistemul Dell Cod de service expres să nu fie disponibil în toate țările.

Obținerea ajutorului

Când vi se solicită de către sistemul telefonic automat Dell, introduceți Codul de service expres pentru a dirija apelul direct către personalul de service adecvat. Dacă nu aveți un Cod de service expres, deschideți folderul **Dell Accessories (Accesorii Dell)**, faceți dublu clic pe pictograma **Express Service Code (Cod de service expres)** și urmați instrucțiunile.

 **NOTĂ:** Este posibil ca unele servicii să nu fie întotdeauna disponibile în toate locațiile din afara zonei continentale a S.U.A. Contactați reprezentantul Dell local pentru informații despre disponibilitate.

Asistență tehnică și serviciu clienți

Serviciul de asistență Dell este disponibil pentru a răspunde întrebărilor legate de hardware-ul Dell. Personalul de asistență utilizează diagnosticarea bazată pe computer pentru a furniza răspunsuri rapide și precise.

Pentru a contacta serviciul de asistență Dell, consultați „Înainte de a apela” la pagina 83, apoi consultați informațiile de contact pentru regiunea dvs. sau vizitați **support.dell.com**.

DellConnect

DellConnect™ este un instrument simplu de acces online ce îi permite unui reprezentant de asistență și service Dell să acceseze computerul dvs. printr-o conexiune de bandă largă, să diagnosticheze problema și să o repare, totul sub supravegherea dvs. Pentru mai multe informații, accesați **www.dell.com/DellConnect**.

Servicii online

Puteți afla despre produsele și serviciile Dell pe următoarele situri Web:

- **www.dell.com**
- **www.dell.com/ap** (doar țările din Asia/Pacific)
- **www.dell.com/jp** (doar Japonia)
- **www.euro.dell.com** (doar Europa)
- **www.dell.com/la** (țările din America Latină și Caraibe)
- **www.dell.ca** (doar Canada)

Puteți să accesați Dell Support prin intermediul următoarelor site-uri Web și adrese de e-mail:

Site-uri Web Dell Support

- **support.dell.com**
- **support.jp.dell.com** (doar Japonia)
- **support.euro.dell.com** (doar Europa)
- **supportapj.dell.com** (doar zona Asia Pacific)

Adrese de e-mail Dell Support

- mobile_support@us.dell.com
- support@us.dell.com
- la-techsupport@dell.com (numai țările din America Latină și Caraibe)
- apsupport@dell.com (doar țările din Asia/Pacific)

Adrese de e-mail Dell Marketing and Sales

- apmarketing@dell.com (doar țările din Asia/Pacific)
- sales_canada@dell.com (doar Canada)

Protocol de transfer fișiere anonim (FTP)

- [ftp.dell.com](ftp://ftp.dell.com)

Conectați-vă ca utilizator: `anonymous` și utilizați adresa dvs. de e-mail ca parolă.

Serviciu automat stare comandă

Pentru a verifica starea oricărui produs Dell comandat, puteți vizita support.dell.com sau puteți apela serviciul automat de verificare a stării comenzii. Un serviciu de înregistrare vă solicită informațiile necesare pentru a localiza și a raporta informațiile despre comanda dvs.

Dacă aveți o problemă cu comanda dvs., cum ar fi componente lipsă, componente greșite sau facturare incorectă, contactați Dell pentru asistență clienți. Să aveți factura sau bonul de livrare la îndemână atunci când efectuați apelul.

Pentru numărul de telefon de apelat pentru regiunea dvs., consultați „Cum se poate contacta Dell”, la pagina 85.

Informații produs

Dacă aveți nevoie de informații despre alte produse disponibile de la Dell sau dacă doriți să plasați o comandă, vizitați site-ul **www.dell.com**. Pentru numărul de telefon de apelat pentru regiunea dvs. sau pentru a discuta cu un specialist în vânzări, consultați „Cum se poate contacta Dell”, la pagina 85.

Returnarea pentru reparații a produselor în garanție sau pentru ramburs

Pregătiți toate articolele care sunt restituite, atât pentru reparație cât și pentru ramburs, după cum urmează:

-  **NOTĂ:** Înainte să returnați produsul la Dell, faceți copii de rezervă ale informațiilor de pe unitatea de hard disk și de pe orice alt dispozitiv de stocare al produsului. Eliminați toate informațiile confidențiale, cu drepturi de proprietate sau personale, precum și suporturile amovibile, cum ar fi CD-uri/DVD-uri/discuri Blu-ray sau carduri media. Dell nu își asumă răspunderea pentru nicio informație confidențială, cu drepturi de proprietate sau personală, date pierdute sau deteriorate sau suporturi amovibile deteriorate sau pierdute ce au fost incluse în returnare.

Obținerea ajutorului

1. Apelați Dell pentru a obține un Număr de autorizație a returnării de materiale și scrieți-l clar și la vedere pe exteriorul cutiei. Pentru numărul de telefon de apelat pentru regiunea dvs., consultați „Cum se poate contacta Dell”, la pagina 85.
2. Includeți o copie a facturii și o scrisoare care descrie motivul restituirii.
3. Includeți o copie a Diagnostics Checklist (Listă de verificări pentru diagnosticare) (consultați „Diagnostics Checklist” (Listă de verificări pentru diagnosticare), la pagina 84), indicând testele rulate și mesajele de eroare raportate de Dell Diagnostics (consultați „Dell Diagnostics”, la pagina 61).
4. Dacă restituirea se face în scopul rambursării, includeți toate accesoriile care aparțin articolelor restituite (cablu adaptor de c.a., software, ghiduri etc.).

5. Ambalați echipamentul care va fi restituit în materialele de ambalare originale (sau echivalent).

 **NOTĂ:** Dvs. vă revine plata cheltuielilor de expediere. De asemenea, vă revine răspunderea asigurării oricărui produs restituit și vă asumați riscul de pierdere în timpul expedierii către Dell. Coletele cu plata ramburs (C.O.D.) nu vor fi acceptate.

 **NOTĂ:** Coletele returnate care nu vor respecta toate cerințele de mai sus vor fi refuzate la depozitul de recepție Dell și vă vor fi înapoiate.

Înainte să apelați

NOTĂ: Fiți pregătit cu Codul de service expres atunci când apelați. Codul ajută sistemul telefonic de asistență automat al Dell să direcționeze apelul dvs. mult mai eficient. Este posibil să vi se solicite și Eticheta de service (localizată pe partea din spate a computerului dvs.).

Localizarea Etichetei de service și a Codului de service expres

Eticheta de service și Codul de service expres se află pe o etichetă de pe baza computerului.

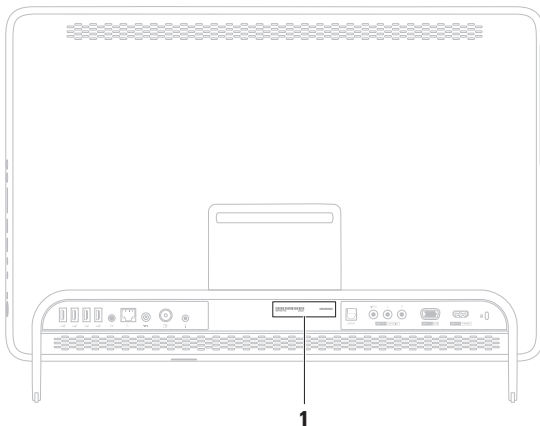

1 Etichetă de service și
Cod de service expres

Obținerea ajutorului

Nu uitați să completați următoarea listă Diagnostics Checklist (Listă de verificări pentru diagnosticare). Dacă este posibil, porniți computerul înainte să apăsați la Dell pentru asistență și efectuați apelul de la un telefon aflat în apropierea computerului. Este posibil să vi se solicite să introduceți unele comenzi de la tastatură, să oferiți informații detaliate în timpul operațiilor sau să încercați alți pași de depanare posibili doar de la computer. Asigurați-vă că documentația computerului este disponibilă.

Diagnostic Checklist (Listă de verificări pentru diagnosticare)

- Nume:
- Dată:
- Adresă:
- Număr de telefon:
- Eticheta de service (localizată pe partea din spate a computerului):
- Cod de service expres:
- Număr de autorizație pentru returnarea materialelor (dacă este furnizat de tehnicianul de asistență Dell):
- Sistem de operare și versiune:
- Dispozitive:
- Carduri de extensie:
- Sunteți conectat la o rețea? Da/Nu
- Rețea, versiune și adaptor de rețea:
- Programe și versiuni:

Consultați documentația sistemului dvs. de operare pentru a determina conținutul fișierelor de inițializare a computerului. În cazul în care computerul este conectat la o imprimantă, imprimați toate fișierele. În caz contrar, notați conținutul fiecărui fișier înainte să apelați Dell.

- Mesaj de eroare, cod sonor sau cod de diagnosticare:
- Descrierea problemei și a procedurilor pe care le-ați efectuat:

Cum se poate contacta Dell

Pentru clienții din Statele Unite ale Americii, apelați 800-WWW-DELL (800-999-3355).

 **NOTĂ:** Dacă nu dispuneți de o conexiune activă la Internet, puteți găsi informații de contact pe factura de achiziție, pe bonul de livrare, pe foaia de expediție sau în catalogul de produse Dell.

Dell oferă mai multe opțiuni de asistență și service online și telefonic. Disponibilitatea variază în funcție de țară și produs, iar unele servicii s-ar putea să nu fie disponibile în regiunea dvs.

Pentru a contacta Dell referitor la probleme de vânzări, asistență tehnică sau service pentru clienți:

1. Accesați **www.dell.com/ContactDell**.
2. Selectați țara sau regiunea dvs.
3. Selectați serviciul sau legătura de asistență tehnică adecvată, în funcție de necesitățile dvs.
4. Alegeți metoda convenabilă pentru a contacta Dell

Găsirea mai multor informații și resurse

Dacă aveți nevoie să:

reinstalați sistemul de operare

să găsiți numărul modelului de sistem

să executați un program de diagnosticare pentru computerul dvs.

să reinstalați software-ul de sistem

să găsiți informații suplimentare despre caracteristicile și sistemul de operare Microsoft Windows

Consultați:

„Suport media pentru recuperarea sistemului”, la pagina 73

partea din spate a computerului

„Dell Diagnostics”, la pagina 61

„My Dell Downloads” (Descărcările mele Dell), la pagina 57

support.dell.com

Dacă aveți nevoie să:

să efectuați un upgrade al computerului cu memorie nouă sau suplimentară, sau cu o unitate de hard disk nouă

să reinstalați sau să înlocuiți o componentă uzată sau defectă

să găsiți informații privind cele mai bune practici de siguranță pentru computerul dvs.

să revedeți informațiile legate de Garanție, Termeni și condiții (doar pentru S.U.A), Instrucțiuni de siguranță, Informații de reglementare, Informații de ergonomie și Acordul de licență al utilizatorului final

Consultați:

Manualul de service la support.dell.com/manuals

 **NOTĂ:** În unele țări, este posibil ca desfacerea computerului și înlocuirea componentelor acestuia să anuleze garanția. Verificați condițiile de garanție și returnare înainte de a interveni în interiorul computerului.

documentele privind siguranța și normele livrate cu computerul și pagina de start privind conformitatea cu reglementările, la adresa www.dell.com/regulatory_compliance

Dacă aveți nevoie să:

să găsiți Eticheta de service/Codul de service expres – Trebuie să utilizați Eticheta de service pentru a identifica computerul la adresa **support.dell.com** sau pentru a contacta suportul tehnic

să găsiți drivere și descărcări; fișiere readme

să accesați suportul tehnic și ajutorul pentru produse

să verificați starea comenzilor pentru comenzi noi

să găsiți soluții și răspunsuri la întrebări frecvente

să localizați informații despre actualizările de ultimă oră privind modificările tehnice ale computerului sau materiale de referință avansate pentru tehnicieni și utilizatori experimentați

Consultați:



partea din spate a computerului

Centrul de asistență Dell. Pentru a lansa **Centrul de asistență Dell**, faceți clic pe pictograma  din zona de notificări a desktopului.

support.dell.com

Specificații

Această secțiune oferă informații de care puteți avea nevoie când configurați, actualizați driverele sau efectuați un upgrade la computer.

 **NOTĂ:** Este posibil ca oferta să varieze în funcție de regiune. Pentru informații suplimentare despre configurația computerului dvs. consultați secțiunea **About Your System (Despre sistemul dvs.)** din Centrul de asistență Dell. Pentru a lansa Centrul de asistență Dell, faceți clic pe pictograma  din zona de notificări a desktopului.

Model de computer

Dell™ Inspiron™ One 2305

Dell Inspiron One 2310

Procesor

Inspiron 2305 AMD Athlon™ II X2

AMD Athlon II X3

AMD Athlon II X4

Inspiron 2310 Intel® Core™ i3

Intel Core i5

Intel Core i7

Chipset sistem

Inspiron 2305 AMD®

M880G + SB820M

Inspiron 2310 Mobile Intel 5 Series
Express Chipset HM57

Specificații

Unități

Accesibile din interior	o unitate de hard disk SATA de 3,5 inchii
Accesibile din exterior	o unitate cu sertar combo SATA DVD+/-RW/Blu-ray Disc™ (opțional)/disc Blu-ray reinscrișionabil (opțional) și Cititor de carduri media 7-în-1

Memorie

Conectori modul de memorie	doi conectori accesibili utilizatorului
Inspiron 2305	UDIMM
Inspiron 2310	SODIMM
Capacități modul de memorie	1 GO, 2 GO și 4 GO
Tip memorie	DDR3 la 1333 MHz, numai memorie non-ECC

Memorie

Memorie minimă	2 GO
Memorie maximă	4 GO
Configurații posibile de memorie	2 GO, 3 GO, 4 GO, 6 GO și 8 GO

 **NOTĂ:** Pentru instrucțiuni despre efectuarea upgrade-ului de memorie, consultați *Manualul de service* de la adresa support.dell.com/manuals.

Placă audio

Controler audio	Realtek ALC272 High Definition audio
Difuzoare	difuzoare 2 x 4 wați
Microfon	un microfon digital
Controale volum	meniuri de program software și controale media

Placă video

UMA

Inspiron 2305

Controler video	ATI Mobility Radeon™ HD 4270
-----------------	------------------------------

Inspiron 2310

Controler video	Intel HD Graphics
-----------------	-------------------

Discret

Controler video	ATI Mobility Radeon HD 5470
-----------------	-----------------------------

Conectori interni

MXM3	un slot de tip A
------	------------------

PCIe	două mini-sloturi
------	-------------------

Conectori externi

Audio:

Panou lateral	un conector căști stereo/difuzoare și un conector intrare microfon
---------------	--

Panoul din spate	un conector de ieșire audio
------------------	-----------------------------

S/PDIF (opțional)	un conector optic de ieșire audio (sistem pe 7.1 canale)
-------------------	--

Adaptor de rețea	un conector RJ45
------------------	------------------

USB	doi conectori compatibili USB 2.0 pe panoul lateral și patru conectori compatibili USB 2.0 pe panoul din spate
-----	--

Specificații

Conectori externi

Intrare VGA (opțional)	un conector cu 15 pini
Intrare HDMI (opțional)	un conector cu 19 pini
Compozit (opțional)	un conector pentru intrare video și doi conectori pentru intrare audio
Conector de intrare antenă (opțional)	un conector MCX
Conector blaster infraroșu (IR) (opțional)	un conector
Cititor de carduri media	un slot 7-în-1

Camera

Rezoluție	2,0 megapixeli
Rezoluție video	640 x 480 la 30 cps (maximă)

Baterie

Tip	baterie rotundă cu litiu CR-2032 de 3 V
-----	---

Cititor de carduri media

Carduri acceptate	card de memorie Secure Digital (SD) card Multimedia (MMC) Memory Stick Memory Stick PRO xD-Picture Card Hi Speed-SD card Secure Digital High Capacity (SDHC)
-------------------	--

Comunicații

Adaptor de rețea	10/100/1000 Ethernet LAN pe placa de sistem
Wireless	Wi-Fi și tehnologie Bluetooth® wireless

Afișaj

Tip	Full HD WLED de 23 inchi
Rezoluție maximă	1920 x 1080

Adaptor de c.a.

 **NOTĂ:** Utilizați doar adaptoarele de c.a. specificate ca fiind destinate utilizării cu computerul dvs. Consultați informațiile de siguranță livrate împreună cu computerul dvs.

Tensiune de intrare	100–240 V c.a.
Curent de intrare	1,5 A/2,3 A/2,5 A
Frecvență de intrare	50 - 60 Hz
Putere de ieșire	90 W sau 130 W

Specificații

Adaptor de c.a.

Curent de ieșire:

90 W 4,62 A

130 W 6,70 A

Tensiune de ieșire nominală 19,5 +/- 1 V c.c.

Interval de temperatură:

În stare de funcționare între 0 °C și 40 °C
(între 32 °F și 104 °F)

Depozitare între -40 °C și 70 °C
(între -40 °F și 158 °F)

Date fizice

Înălțime 420 mm (16,5 inchi)

Lățime 570 mm (22,4 inchi)

Adâncime 90 mm (3,5 inchi)

Date fizice

Greutate:

Ecran tactil configurabil la mai puțin de 8,95 kg
(19,73 livre)

Fără ecran tactil configurabil la mai puțin de 8,15 kg
(17,97 livre)

Mediul ambiant al computerului

Interval de temperatură:

În stare de funcționare între 10 °C și 35° C
(între 50 °F și 95 °F)

Depozitare între -40 °C și 65 °C
(între -40 °F și 149 °F)

Umiditate relativă (maximă) între 10% și 90%
(fără condens)

Mediul ambiant al computerului

Șoc maxim (pentru funcționare – măsurat cu Dell Diagnostics rulând pe unitatea de hard disk și un impuls semisinusoidal de 2 ms; pentru nefuncționare – măsurat cu unitatea de hard disk în poziție de parcare și un impuls semisinusoidal de 2 ms):

În stare de funcționare	40 G pentru 2 ms cu o schimbare de viteză de 20 inchi/s (51 cm/s)
Nefuncționare	40 G pentru 22 ms cu o schimbare de viteză de 240 inchi/s (609 cm/s)

Vibrație maximă (utilizând un spectru de vibrație aleatoriu care simulează mediul utilizatorului):

În stare de funcționare	0,26 GRMS
Nefuncționare	2,20 GRMS

Mediul ambiant al computerului

Altitudine (maximă):

În stare de funcționare	între -15,2 și 3.048 m (între -50 și 10.000 picioare)
Depozitare	între -15,2 și 10.668 m (între -50 și 35.000 picioare)
Nivel contaminant în suspensie	G2 sau inferior, așa cum este definit de ISA-S71.04-1985

Anexă

Mențiune produs Macrovision

Acest produs încorporează tehnologie protejată de drepturi de autor prin metode revendicate de S.U.A. prin anumite brevete și de alte drepturi de proprietate intelectuală deținute de Macrovision Corporation și alți deținători de drept. Utilizarea tehnologiei de protecție a drepturilor de proprietate intelectuală trebuie aprobată de Corporația Macrovision, fiind destinată exclusiv utilizării domestice sau în alte medii restrânse, în absența unei autorizații extinse oferite de către Corporația Macrovision. Dezasamblarea și modificarea echipamentului sunt interzise.

Informații pentru NOM sau Standardul Oficial Mexican (Numai pentru Mexic)

Următoarele informații sunt înscrise pe dispozitivele prezentate în acest document, conform reglementărilor Standardului Oficial Mexican (NOM):

Importator:

Dell México S.A. de C.V.

Paseo de la Reforma 2620 - 11°

Col. Lomas Altas

11950 México, D.F.

Numărul modelului de reglementare	Tensiune	Frecvență	Consum de energie electrică	Tensiune de ieșire	Intensitate de ieșire
W01C	100–240 V c.a.	50 - 60 Hz	1,5 A/2,3A/2,5A	19,5 V c.c.	4,62/6,70 A

Pentru detalii, citiți informațiile de siguranță livrate împreună cu computerul.

Pentru informații suplimentare despre cele mai bune practici privind siguranța, consultați pagina de start pentru conformitatea cu reglementările, la adresa www.dell.com/regulatory_compliance.

Index

A

adrese de e-mail

 pentru asistență tehnică **80**

adrese de e-mail pentru asistență **80**

ajutor

 obținere de ajutor și asistență **77**

apelare Dell **83**

B

buton și indicator luminos de alimentare **26**

C

caracteristici computer **42**

caracteristici software **42**

Centrul de asistență Dell **56**

Cititor de carduri media **24**

computer, configurare **5**

conectare

 la Internet **20**

conectare FTP, anonimă **80**

conector microfon **25**

conexiune Internet **20**

conexiune la o rețea wireless **50**

conexiune la rețea

 reparare **50**

configurare, înainte de a începe **5**

Cum se poate contacta Dell online **85**

D

DellConnect **79**

Dell Diagnostics **61**

Dell Factory Image Restore (Restabilire imagine de sistem Dell) **74**

Dell Stage **38**

Diagnostic Checklist (Listă de verificări pentru diagnosticare) **84**

drivere și descărcări **88**

DVD-uri, redare și creare **43**

F

flux de aer, asigurare **5**

G

găsire de informații suplimentare **86**

gesturi

ecran tactil **40**

H

Hardware Troubleshooter (Depanator hardware) **60**

I

indicator luminos de activitate al unității de hard disk **25**

ISP

furnizor de servicii de Internet **20**

L

livrare produse

pentru returnare sau reparare **82**

M

Mesaje de sistem **58**

O

opțiuni de reinstalare a sistemului **66**

P

probleme de alimentare, rezolvare **51**

probleme de memorie

rezolvare **53**

Index

probleme hardware

 diagnosticare **60**

probleme, rezolvare **47**

probleme software **53**

produse

 informații și achiziționare **81**

R

restabilire imagine din fabrică **74**

resurse, găsiți mai multe **86**

rețea cu cablu

 cablu de rețea, conectare **8**

returnări în garanție **81**

rezolvare probleme **47**

S

serviciu clienți **78**

site-uri pentru asistență

 internațional **79**

specificații **89**

T

tuner TV

 configurare **11**

V

ventilație, asigurare **5**

W

Windows

 configurare **17**

 expert Program Compatibility
 (Compatibilitate programe) **54**

 reinstalați **67**

wireless

 afișaj **23**

www.dell.com | support.dell.com